

Деловодни број: 014.2- 1984/2-1

Датум: 6.4.2015. године

ПРВА ИЗМЕНА КОНКУРСНЕ ДОКУМЕНТАЦИЈЕ ЗА ЈАВНУ НАБАВКУ ДОБАРА У ОТВОРЕНОМ ПОСТУПКУ

**ПРЕДМЕТ ЈАВНЕ НАБАВКЕ: БЕТОНСКА ГАЛАНТЕРИЈА
44100000 – Грађевински материјали и припадајући производи**

РЕДНИ БРОЈ ЈАВНЕ НАБАВКЕ: **17**
УКУПАН БРОЈ СТРАНА К.Д. - 44

У Конкурсној документацији у делу 3) врста, техничке карактеристике (спецификације), квалитет, количина и опис добара, радова или услуга, начин спровођења контроле и обезбеђивања гаранције квалитета, рок извршења, место извршења или испоруке добара, евентуалне додатне услуге и сл. и у делу 7.1.1) Табеларни део понуде брише се ставка:

4. Каналете ливене 33/40/50 цм

У Конкурсној документацији у делу 3) врста, техничке карактеристике (спецификације), квалитет, количина и опис добара, радова или услуга, начин спровођења контроле и обезбеђивања гаранције квалитета, рок извршења, место извршења или испоруке добара, евентуалне додатне услуге и сл. и у делу 7.1.1) Табеларни део понуде мења се ставка:

5. Каналете пресоване 33/40/50 цм

Измене и допуне Конкурсне документације Наручилац ће без одлагања објавити на Порталу јавних набавки и на својој интернет страници.

Позив за подношење понуда објављен на Порталу јавних набавки и интернет страници
нaручиоца дана **18.3.2015.** године

РОК ЗА ДОСТАВЉАЊЕ ПОНУДА је **17.4.2015.** године до **10,00** часова

ЈАВНО ОТВАРАЊЕ ПОНУДА је **17.4.2015.** године у **11,00** часова

април 2015

На основу члана 32. и 61. Закона о јавним набавкама (“Службени гласник РС”, бр. 124/12 и 14/2015) и члана 2. Правилника о обавезним елементима конкурсне документације у поступцима јавних набавки и начину доказивања испуњености услова („Службени гласник РС”, бр. 29/13 и 104/13), а у вези са Одлуком о покретању поступка број 014.2- 1984 од 13.3.2015. године (ЈНОП 17/2015) Комисија за јавну набавку образована Решењем в.д. Директора ЈКП Градско зеленило Нови Сад број 014.2- 1984/1 од 13.3.2015. године

припремила је

КОНКУРСНУ ДОКУМЕНТАЦИЈУ
ЗА ЈАВНУ НАБАВКУ ДОБАРА У ОТВОРЕНОМ ПОСТУПКУ – БЕТОНСКА ГАЛАНТЕРИЈА

(редни број ЈНОП 17/2015)

Садржина конкурсне документације:

1) општи подаци о јавној набавци

- (1) назив, адреса и интернет страница наручиоца
- (2) напомена да се спроводи отворени поступак
- (3) предмет јавне набавке (добра, услуге, радови)
- (4) назнака да се поступак спроводи ради закључења уговора о јавној набавци или оквирног споразума
- (5) напомена уколико је у питању резервисана набавка
- (6) напомена уколико се спроводи електронска лицитација
- (7) контакт (лице или служба)

2) подаци о предмету јавне набавке

- опис предмета набавке, назив и ознака из општег речника набавки
- опис партије, ако је предмет јавне набавке обликован по партијама, назив и ознака из општег речника набавки
- врста оквирног споразума (између једног или више наручилаца и једног или више понуђача), трајање оквирног споразума, начин доделе уговора у случају да се оквирни споразум закључује са више понуђача, назив, адреса и интернет страна наручилаца који могу да користе оквирни споразум за доделу уговора, када оквирни споразум закључује тело за централизоване набавке, ако се отворени поступак спроводи ради закључења оквирног споразума

3) врста, техничке карактеристике (спецификације), квалитет, количина и опис добара, радова или услуга, начин спровођења контроле и обезбеђивања гаранције квалитета, рок извршења, место извршења или испоруке добара, евентуалне додатне услуге и сл.

4) техничка документација и планови

5) услови за учешће у поступку јавне набавке из члана 75. и 76. ЗЈН и упутство како се доказује испуњеност тих услова (обавезни и додатни услови)

6) упутство понуђачима како да сачине понуду

7) образац понуде

8) модел уговора

9) образац структуре понуђене цене, са упутством како да се попуни

10) образац трошкова припреме понуде

11) образац изјаве о независној понуди

12) други обрасци који су неопходни за припрему понуде

- (1) Образац изјаве на основу члана 79. став 9. ЗЈН
- (2) Образац изјаве да је понуђач при састављању своје понуде поштовао обавезе које произилазе из важећих прописа о заштити на раду, запошљавању и условима рада, заштити животне средине, као и да понуђач гарантује да је ималац права интелектуалне својине
- (3) Средство финансијског обезбеђења (Образац - Менично овлашћење за испуњење обавеза у поступку јавне набавке, за корисника бланко, соло менице)

1) ОПТШИ ПОДАЦИ О ЈАВНОЈ НАБАВЦИ

(1) назив, адреса и интернет страница наручиоца:

Назив: ЈКП „Градско зеленило“ Нови Сад
Адреса: Нови Сад, Сутјеска 2
Интернет страница: www.zelenilo.com

(2) напомена да се спроводи јавна набавка у отвореном поступку:

За предметну јавну набавку спроводи се отворени поступак јавне набавке у складу са Законом о јавним набавкама и подзаконским актима којима се уређују јавне набавке.

(3) предмет јавне набавке (добра, услуге или радови):

Предмет јавне набавке су добра: **БЕТОНСКА ГАЛАНТЕРИЈА.**

(4) поступак се спроводи ради закључења уговора о јавној набавци:

Јавна набавка се спроводи ради закључења уговора о јавној набавци.

(5) напомена уколико је у питању резервисана јавна набавка:

У предметном поступку није у питању резервисана јавна набавка.

(6) напомена уколико се спроводи електронска лицитација:

У предметном поступку и јавној набавци не спроводи се електронска лицитација.

(7) контакт (лице или служба):

Лица за контакт:

Љубомир Поповић и Оливера Стојаковић телефон 021/2100-281
Е-маил адреса: javne.nabavke@zelenilo.com

2) ПОДАЦИ О ПРЕДМЕТУ ЈАВНЕ НАБАВКЕ

(1) опис предмета набавке, назив и ознака из општег речника набавке:

Опис предмета набавке: предмет набавке су добра – БЕТОНСКА ГАЛАНТЕРИЈА.
Назив и ознака из ОРН: 44100000 – Грађевински материјали и припадајући производи

(2) опис партије уколико је јавна набавка обликована по партијама, назив и ознака из општег речника набавке:

Предмет јавне набавке није обликован по партијама.

(3) врста оквирног споразума (између једног или више наручилаца и једног или више понуђача), трајање оквирног споразума, начин доделе уговора у случају да се оквирни споразум закључује са више понуђача, назив, адреса и интернет страна наручилаца који могу да користе оквирни споразум за доделу уговора, када оквирни споразум закључује тело за централизоване набавке, ако се отворени поступак спроводи ради закључења оквирног споразума:

Отворени поступак се не спроводи ради закључења оквирног споразума.

3) ВРСТА, ТЕХНИЧКЕ КАРАКТЕРИСТИКЕ (СПЕЦИФИКАЦИЈА), КВАЛИТЕТ, КОЛИЧИНА И ОПИС ДОБАРА, РАДОВА ИЛИ УСЛУГА, НАЧИН СПРОВОЂЕЊА КОНТРОЛЕ И ОБЕЗБЕЂИВАЊА ГАРАНЦИЈЕ КВАЛИТЕТА, РОК ИЗВРШЕЊА, МЕСТО ИЗВРШЕЊА ИЛИ ИСПОРУКЕ ДОБАРА, ЕВЕНТУАЛНЕ ДОДАТНЕ УСЛУГЕ И СЛ.

1. Техничке карактеристике (опис, количина):

Бетонска галантерија				
Р. бр.	Назив добра	Јед. мере	Кол.	Каталожки број, опис, техничке к-ке
1	Бетонски ливени елемент – оградни стуб димензије 10/10/250 цм	ком	100	Дужина 10 цм, ширина 10 цм , висине 250 цм
2	Бетонски ливени елемент –оградни стуб косник, димензије 10/10/250 цм	ком	25	Дужина 10 цм, ширина 10 цм , висине 250 цм
3	Ивичњаци ливени димензије 10/25/50 цм	ком	500	Дужина 50 цм, ширина 10 цм, висина 25 цм
4	Каналете пресоване 33/40/50 цм	ком	100	33/40/50 цм
5	Бетонски растер 10/40/60 цм	м ²	10	10/40/60 цм

Напомена: Исказане количине добара представљају оквирне потребе Наручиоца (у погледу количина по врстама) за период од годину дана. Наручилац може кориговати исказане количине (само у оквиру исказаних врста, а у погледу количине добара), при чему се наведена корекција мора кретати у оквиру укупне вредности уговора.

2. Начин спровођења контроле квалитета и рекламација:

Квалитет добара мора у свему бити према захтеву Наручиоца - ближи опис је дефинисан у техничким карактеристикама.

НАПОМЕНА: У Обрасцу понуде- у делу „Табеларни део понуде“, наведене су карактеристике, опис понуђених добара. Уколико понуда по претходном не одговара, тј. није у складу са захтевом Наручиоца, биће одбијена као неодговарајућа понуда.

Контрола квалитета вршиће се приликом сваке испоруке добара.

Рекламација: У случају неодговарајуће испоруке у смислу квалитета, количине и рока испоруке, Наручилац ће извршити рекламацију. У том случају, Добављач мора приступити отклањању недостатака одмах, а најкасније у року од 5 (пет) дана од дана рекламације, и испоручити Наручиоцу добра траженог квалитета. Трошкови враћања рекламираних добара иду на терет Добављача.

У случају да Добављач не поступи по позиву за рекламацију, Наручилац ће активирати гаранцију за добро извршење посла и умањити фактуру за износ неиспоручене робе.

3. Рок, начин и место испоруке:

Начин и рок испоруке: **сукцесивна** испорука током трајања уговора, у складу са захтевом Наручиоца, у року од **максимално 3 (три) дана** од дана **писмене наруџбе** Наручиоца.

Место испоруке: **франко магацин Наручиоца (Футошки пут 48, Нови Сад).**

НАПОМЕНА: Добављач је у обавези да благовремено обавести Наручиоца о приспећу сваке испоруке

4) ТЕХНИЧКА ДОКУМЕНТАЦИЈА И ПЛАНОВИ

КАНАЛЕН ДУЖИНА 50 ЦМ, ШИРИНА 33 ЦМ, ВИСИНА 40 ЦМ, ДЕБЉИНА ЗИДА 10 ЦМ

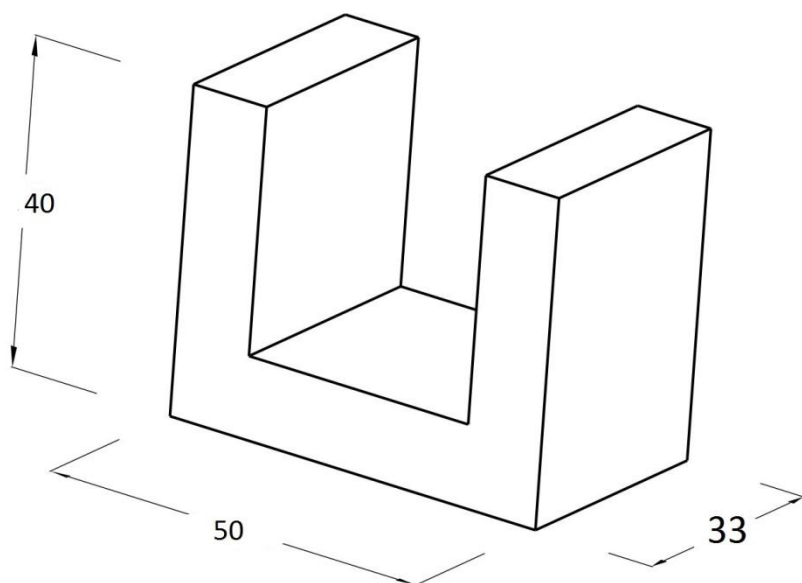

БЕТОНСКИ РАСТЕР – ДУЖИНА 60 ЦМ, ШИРИНА 40 ЦМ, ВИСИНА 10 ЦМ



5) УСЛОВИ ЗА УЧЕШЋЕ У ПОСТУПКУ ЈАВНЕ НАБАВКЕ ИЗ ЧЛ. 75. И 76. ЗАКОНА И УПУТСТВО КАКО СЕ ДОКАЗУЈЕ ИСПУЊЕНОСТ ТИХ УСЛОВА

5.1. Услови које ПОНУЂАЧ мора да испуни да би могао да учествује у поступку јавне набавке:

5.1.1. ОБАВЕЗНИ УСЛОВИ ЗА УЧЕШЋЕ У ПОСТУПКУ ЈАВНЕ НАБАВКЕ ИЗ ЧЛАНА 75. ЗЈН	
1	да је регистрован код надлежног органа, односно уписан у одговарајући регистар
2	да он и његов законски заступник није осуђиван за неко од кривичних дела као члан организоване криминалне групе, да није осуђиван за кривична дела против привреде, кривична дела против животне средине, кривично дело примања или давања мита, кривично дело преваре
3	да му није изречена мера забране обављања делатности, која је на снази у време објављивања, односно слања позива за подношење понуда
4	да је измирио доспеле порезе, доприносе и друге јавне дажбине у складу са прописима Републике Србије или стране државе када има седиште на њеној територији
5	Да има важећу дозволу надлежног органа за обављање делатности која је предмет јавне набавке, ако је таква дозвола предвиђена посебним прописом: /
6	Понуђач је дужан да при састављању понуде изричито наведе да је поштовао обавезе које произилазе из важећих прописа о заштити на раду, запошљавању и условима рада, заштити животне средине, као и да гарантује да је ималац права интелектуалне својине (<i>чл. 75. ст. 2. Закона</i>).
5.1.2. ДОДАТНИ УСЛОВИ ЗА УЧЕШЋЕ У ПОСТУПКУ ЈАВНЕ НАБАВКЕ ИЗ ЧЛАНА 76. ЗЈН	
финансијски капацитет	
1	/
пословни капацитет	
2	/
технички капацитет	
3	Да располаже са минимум 1 (једним) доставним возилом . Дозвољено је понуђачу да возило обезбеди и по основу <i>Уговора о закупу</i> . (<i>Уговор о закупу мора бити закључен пре објављивања Позива за достављање понуда</i>)
кадровски капацитет	
4	/

5.2. Услови које ПОДИЗВОЂАЧ мора да испуни, у складу са чланом 80. ЗЈН да би могао да учествује у поступку јавне набавке:

5.2.1. ОБАВЕЗНИ УСЛОВИ ЗА УЧЕШЋЕ У ПОСТУПКУ ЈАВНЕ НАБАВКЕ ИЗ ЧЛАНА 75. ЗЈН	
Ред. број	
1	да је регистрован код надлежног органа, односно уписан у одговарајући регистар
2	да он и његов законски заступник није осуђиван за неко од кривичних дела као члан организоване криминалне групе, да није осуђиван за кривична дела против привреде, кривична дела против животне средине, кривично дело примања или давања мита, кривично дело преваре
3	да му није изречена мера забране обављања делатности, која је на снази у време објављивања односно слања позива за подношење понуда
4	да је измирио доспеле порезе, доприносе и друге јавне дажбине у складу са прописима Републике Србије или стране државе када има седиште на њеној територији
5	Да има важећу дозволу надлежног органа за обављање делатности која је предмет јавне набавке, ако је таква дозвола предвиђена посебним прописом: /
6	Понуђач је дужан да при састављању понуде изричито наведе да је поштовао обавезе које произилазе из важећих прописа о заштити на раду, запошљавању и условима рада, заштити животне средине, као и да гарантује да је ималац права интелектуалне својине (<i>чл. 75. ст. 2. Закона</i>).
5.2.2. ДОДАТНИ УСЛОВИ ЗА УЧЕШЋЕ У ПОСТУПКУ ЈАВНЕ НАБАВКЕ ИЗ ЧЛАНА 76. ЗЈН	
финансијски капацитет	
1	/
пословни капацитет	
2	/
технички капацитет	
3	Да располаже са минимум 1 (једним) доставним возилом . Дозвољено је понуђачу да возило обезбеди и по основу <i>Уговора о закупу</i> . (<i>Уговор о закупу мора бити закључен пре објављивања Позива за достављање понуда</i>)
кадровски капацитет	
4	/

Понуђач је дужан да за подизвођаче достави доказе о испуњености обавезних услова из члана 75. став 1. тач 1) до 4) и члана 75. став 2. ЗЈН (услови под редни бројем 1,2,3, 4 и 6) а за доказ из члана 75. став 1. тач.5) за део набавке који ће извршити преко подизвођача.

Ако је за извршење дела јавне набавке чија вредност не прелази 10% укупне вредности јавне набавке потребно испунити обавезни услов из члана 75. став 1. тачка 5) ЗЈН понуђач може доказати испуњеност тог услова преко подизвођача којем је поверио извршење тог дела набавке.

Додатне услове подизвођач испуњава на исти начин као и понуђач.

5.3. Услови које мора да испуни СВАКИ ОД ПОНУЂАЧА ИЗ ГРУПЕ ПОНУЂАЧА, у складу са чланом 81. ЗЈН, да би могао да учествује у поступку јавне набавке:

5.3.1. ОБАВЕЗНИ УСЛОВИ ЗА УЧЕШЋЕ У ПОСТУПКУ ЈАВНЕ НАБАВКЕ ИЗ ЧЛАНА 75. ЗЈН	
1	да је регистрован код надлежног органа, односно уписан у одговарајући регистар
2	да он и његов законски заступник није осуђиван за неко од кривичних дела као члан организоване криминалне групе, да није осуђиван за кривична дела против привреде, кривична дела против животне средине, кривично дело примања или давања мита, кривично дело преваре
3	да му није изречена мера забране обављања делатности, која је на снази у време објављивања односно слања позива за подношење понуда
4	да је измирио доспеле порезе, доприносе и друге јавне дажбине у складу са прописима Републике Србије или стране државе када има седиште на њеној територији
5	Да има важећу дозволу надлежног органа за обављање делатности која је предмет јавне набавке, ако је таква дозвола предвиђена посебним прописом: /
6	Понуђач је дужан да при састављању понуде изричито наведе да је поштовао обавезе које произилазе из важећих прописа о заштити на раду, запошљавању и условима рада, заштити животне средине, као и да гарантује да је ималац права интелектуалне својине (<i>чл. 75. ст. 2. Закона</i>).
5.3.2. ДОДАТНИ УСЛОВИ ЗА УЧЕШЋЕ У ПОСТУПКУ ЈАВНЕ НАБАВКЕ ИЗ ЧЛАНА 76. ЗЈН	
финансијски капацитет	
1	/
пословни капацитет	
2	/
технички капацитет	
3	Да располаже са минимум 1 (једним) доставним возилом . Дозвољено је понуђачу да возило обезбеди и по основу <i>Уговора о закупу</i> . (<i>Уговор о закупу мора бити закључен пре објављивања Позива за достављање понуда</i>)
кадровски капацитет	
4	/

Сваки понуђач из групе понуђача самостално мора да испуни обавезне услове из члана 75. став 1. тач. 1) до 4) и члана 75. став 2. ЗЈН (услови под редни бројем 1,2,3, 4 и 6), док додатне услове испуњавају заједно.

Услов из члана 75. став 1. тачка 5) ЗЈН дужан је да испуни понуђач из групе понуђача којем је поверено извршење дела набавке за који је неопходна испуњеност тог услова.

5.4. УПУТСТВО КАКО СЕ ДОКАЗУЈЕ ИСПУЊЕНОСТ УСЛОВА ИЗ ЧЛАНА 75. И 76. ЗЈН

1) прецизно навођење једног или више доказа одређених Законом и Правилником за сваки од предвиђених услова за учешће у поступку јавне набавке и органа надлежног за њихово издавање:

Ред. број	<u>5.4.1. ДОКАЗИ О ИСПУЊЕНОСТИ ОБАВЕЗНИХ УСЛОВА ЗА УЧЕШЋЕ У ПОСТУПКУ ЈАВНЕ НАБАВКЕ</u>
1	<p>ДОКАЗ: ИЗВОД ИЗ РЕГИСТРА НАДЛЕЖНОГ ОРГАНА</p> <p>ПРАВНО ЛИЦЕ: извод из регистра <u>Агенције за привредне регистре</u>, односно извод из регистра надлежног <u>Привредног суда</u></p> <p>ПРЕДУЗЕТНИК: извод из регистра <u>Агенције за привредне регистре</u>, односно извод из одговарајућег регистра</p> <p>ФИЗИЧКО ЛИЦЕ: /</p> <p><u>ОРГАН НАДЛЕЖАН ЗА ИЗДАВАЊЕ:</u> -Агенција за привредне регистре (за правна лица и предузетнике) -Привредни суд (за правна лица и друге субјекте за које није надлежан други орган)</p>
2	<p>ДОКАЗ: ПОТВРДА НАДЛЕЖНОГ СУДА И НАДЛЕЖНЕ ПОЛИЦИЈСКЕ УПРАВЕ МУП-а <u>Напомена:</u></p> <ul style="list-style-type: none">• доказ не може бити старији од 2 месеца пре отварања понуда• уколико понуђач има више законских заступника дужан је да потврду достави за сваког законског заступника <p>ПРАВНО ЛИЦЕ: <u>Извод из казнене евиденције:</u> 1) правно лице - уверење надлежног суда 2) законски заступник- уверење надлежне полицијске управе МУПа да правно лице и његов законски заступник није осуђиван за неко од кривичних дела као члан организоване криминалне групе, да није осуђиван за кривична дела против привреде, кривична дела против животне средине, кривично дело примања или давања мита, кривично дело преваре</p> <p>ПРЕДУЗЕТНИК: <u>Извод из казнене евиденције:</u> уверење надлежне полицијске управе МУПа да предузетник није осуђиван за неко од кривичних дела као члан организоване криминалне групе, да није осуђиван за кривична дела против привреде, кривична дела против животне средине, кривично дело примања или давања мита, кривично дело преваре</p> <p>ФИЗИЧКО ЛИЦЕ: <u>Извод из казнене евиденције:</u> уверење надлежне полицијске управе МУПа да физичко лице и његов законски заступник није осуђиван за неко од кривичних дела као члан организоване криминалне групе, да није осуђиван за кривична дела против привреде, кривична дела против животне средине, кривично дело примања или давања мита, кривично дело преваре</p> <p><u>ОРГАН НАДЛЕЖАН ЗА ИЗДАВАЊЕ:</u></p> <p>ЗА ПРАВНА ЛИЦА: - извод из казнене евиденције основног суда и вишег суда на чијем подручју је седиште домаћег правног лица, односно седиште представништва или огранка страног правног лица - извод из казнене евиденције Посебног одељења (за организовани криминал) Вишег суда у Београду http://www.bg.vi.sud.rs/lt/articles/o-visem-sudu/obavestenje-ke-za-pravna-lica.htm - уверење из казнене евиденције надлежне полицијске управе МУПа за законског заступника (захтев се може поднети према месту рођења, али и према месту пребивалишта). ЗА ПРЕДУЗЕТНИКА/ФИЗИЧКА ЛИЦА: - уверење из казнене евиденције надлежне полицијске управе МУПа (захтев се може поднети према месту рођења, али и према месту пребивалишта).</p>

ДОКАЗ: ПОТВРДА НАДЛЕЖНОГ СУДА ИЛИ НАДЛЕЖНОГ ОРГАНА ЗА РЕГИСТРАЦИЈУ ПРИВРЕДНИХ СУБЈЕКТА

Напомена:

- **не може бити старија од 2 месеца пре отварања понуда**
- **мора бити издата након објављивања позива** за подношење понуда
- да **није изречена мера која је на снази у време објављивања позива**

ПРАВНО ЛИЦЕ:

- потврда привредног и прекршајног суда да му није изречена мера забране обављања делатности, или

- потврда Агенције за привредне регистре да код овог органа није регистровано да му је као привредном друштву изречена мера забране обављања делатности

3

ПРЕДУЗЕТНИК:

- потврда прекршајног суда да му није изречена мера забране обављања делатности или

- потврда Агенције за привредне регистре да код овог органа није регистровано да му је као привредном субјекту изречена мера забране обављања делатности

ФИЗИЧКО ЛИЦЕ:

- потврда прекршајног суда да му није изречена мера забране обављања одређених послова

ОРГАН НАДЛЕЖАН ЗА ИЗДАВАЊЕ:

- Привредни суд према седишту правног лица

- Прекршајни суд према седишту правног лица, односно предузетника / физичког лица или

- Агенција за привредне регистре за правна лица и предузетнике

ДОКАЗ: ПОТВРДА НАДЛЕЖНОГ ПОРЕСКОГ ОРГАНА И ОРГАНИЗАЦИЈЕ ЗА ОБАВЕЗНО СОЦИЈАЛНО ОСИГУРАЊЕ ИЛИ ПОТВРДА НАДЛЕЖНОГ ОРГАНА ДА СЕ ПОНУЂАЧ НАЛАЗИ У ПОСТУПКУ ПРИВАТИЗАЦИЈЕ

Напомена:

- **не може бити старија од 2 месеца пре отварања понуда**

ПРАВНО ЛИЦЕ/ПРЕДУЗЕТНИК/ФИЗИЧКО ЛИЦЕ:

- уверење Пореске управе - Министарства финансија и привреде да је измирио доспеле порезе и доприносе и

- уверења надлежне локалне самоуправе да је измирио обавезе по основу изворних локалних јавних прихода

4

ОРГАН НАДЛЕЖАН ЗА ИЗДАВАЊЕ:

- Република Србија - Министарство финансија - Пореска управа Регионални центар

_____ Филијала/експозитура - _____ према месту седишта пореског обвезника правног лица, односно према пребивалишту физичког лица, односно прописаној надлежности за утврђивање и наплату одређене врсте јавног прихода.

- Град, односно општина - градска, односно општинска пореска управа према месту седишта пореског обвезника правног лица, односно према пребивалишту физичког лица, односно прописаној надлежности за утврђивање и наплату одређене врсте јавног прихода.

Напомена:

Уколико локална (општинска) пореска управа у својој потврди наведе да се докази за одређене изворне локалне јавне приходе прибављају и од других локалних органа/организација/установа понуђач је дужан да уз потврду локалне пореске управе приложи и потврде осталих локалних органа/организација/установа.

5

да има важећу дозволу надлежног органа за обављање делатности која је предмет јавне набавке, ако је таква дозвола предвиђена посебним прописима:

ДОКАЗ: /

6	<p>ДОКАЗ: Потписан и оверен ОБРАЗАЦ ИЗЈАВЕ НА ОСНОВУ ЧЛАНА 75. СТАВ 2. ЗЈН</p> <p>* <u>Изјава мора</u> да буде <u>потписана</u> од стране овлашћеног лица понуђача и <u>оверена печатом</u>. Уколико понуду подноси <i>група понуђача</i>, Изјава мора бити потписана од стране овлашћеног лица сваког понуђача из групе понуђача и оверена печатом.</p> <p>Понуђач је дужан да при састављању понуде изричито наведе да је поштовао обавезе које произилазе из важећих прописа о заштити на раду, запошљавању и условима рада, заштити животне средине, као и да гарантује да је ималац права интелектуалне својине (<i>чл. 75. ст. 2. Закона</i>).</p>
	<p align="center">5.4.2. ДОДАТНИ УСЛОВИ ЗА УЧЕШЋЕ У ПОСТУПКУ ЈАВНЕ НАБАВКЕ ИЗ ЧЛАНА 76. ЗЈН</p>
финансијски капацитет	
1	/
пословни капацитет	
2	/
технички капацитет	
3	<p>Да располаже са минимум 1 (једним) доставним возилом. Дозвољено је понуђачу да возило обезбеди и по основу <i>Уговора о закупу</i>. (<i>Уговор о закупу мора бити закључен пре објављивања Позива за достављање понуда</i>)</p> <p>ДОКАЗИ: Фотокопија важеће саобраћајне дозволе (или читача) и фотографија. Уколико је возило предмет уговора о лизингу потребно је доставити и уговор о лизингу. У случају да понуђач обезбеђује возила <i>Уговором о закупу основних средстава, уз Уговор (копију)</i> понуђач доставља и <i>саобраћајну дозволу (копију)</i>.</p> <p>Напомена: <i>Уговор о закупу возила мора бити закључен пре објављивања Позива за достављање понуда.</i></p>
	кадровски капацитет
4	/

Докази о испуњености услова могу се достављати у неовереним копијама, а Наручилац може пре доношења одлуке о додели уговора, захтевати од понуђача, чија је понуда на основу извештаја комисије за јавну набавку оцењена као најповољнија, да достави на увид оригинал или оверену копију свих или појединих доказа.

Ако понуђач у остављеном, примереном року који не може бити краћи од 5 (пет) дана, не достави на увид оригинал или оверену копију тражених доказа, Наручилац ће његову понуду одбити као неприхватљиву.

Напомена: на основу члана 78. став 5. и члана 79. став 5. ЗЈН лице уписано у регистар понуђача није дужно да приликом подношења понуде доказује испуњеност обавезних услова (члан 75. став.1. тач.1. ЗЈН) односно Наручилац не може одбити као неприхватљиву понуду зато што не садржи доказе одређене ЗЈН или Конкурсном документацијом, ако је понуђач навео у понуди интернет страницу на којој су тражени подаци јавно доступни. Понуђач има обавезу да у својој понуди јасно наведе да се налази у регистру понуђача, уколико на тај начин жели да докаже испуњеност услова из члана 75. став 1. тач. 1) до 4) ЗЈН.

Наручилац не може одбити као неприхватљиву понуду зато што не садржи доказ одређен ЗЈН или Конкурсном документацијом, ако је понуђач навео у понуди интернет страницу на којој су тражени подаци јавно доступни.

Ако понуђач има седиште у другој држави, Наручилац може да провери да ли су документи којима понуђач доказује испуњеност тражених услова издати од стране надлежних органа те државе.

Ако понуђач није могао да прибави тражена документа у року за подношење понуде, због тога што она до тренутка подношења понуде нису могла бити издата по прописима државе у којој понуђач има седиште и уколико уз понуду приложи одговарајући доказ за то, Наручилац ће дозволити понуђачу да накнадно достави тражена документа у примереном року.

На основу члана **79. став 9.** ако се у држави у којој понуђач има седиште не издају докази из члана 77. ЗЈН, понуђач може, уместо доказа, приложити своју писану изјаву, дату под кривичном и материјалном одговорношћу оверену пред судским или управним органом, јавним бележником или другим надлежним органом те државе. Образац изјаве чини саставни део ове Конкурсне документације и дат је у делу 12) Конкурсне документације.

Сходно члану 78. став 5. ЗЈН, лице које је уписано у регистар понуђача није дужно да приликом подношења понуде, односно пријаве доказује испуњеност обавезних услова из члана 75. став 1. Тач. 1) до 4).

Регистар понуђача је доступан на интернет страници, коју је понуђач дужан да наведе у понуди, ако тако доказује неки од испуњености обавезних услова.

2) текст изјаве о поштовању обавеза из члана 75. став 2. Закона: понуђач је у обавези да, на Обрасцу из Конкурсне документације, уз понуду, достави потписану и оверену Изјаву о поштовању обавеза из члана 75. став 2. Закона о јавним набавкама. У супротном понуда ће се одбити као неприхватљива.

3) текст изјаве уколико се испуњеност услова доказује изјавом из члана 77. став 4. Закона: с обзиром на то да се не ради о спровођењу поступка јавне набавке мале вредности и преговарачког поступка из члана 36. став 1. тач. 2) – искључива права и 3) – хитност ЗЈН чија је процењена вредност мања од износа из члана 39. став 1. ЗЈН (3.000.000,00 динара), Наручилац не дефинише текст изјаве у смислу члана 77. став 4. ЗЈН.

4) прецизно навођење доказа у случају доказивања испуњености услова на начин прописан чланом 77. став 5. Закона: с обзиром на то да се не ради о спровођењу поступка из члана 36. став 1. тач. 4) до 7) ЗЈН – додатне испоруке добара, додатне услуге или радови, понуђачи у ликвидацији и набавке на робним берзама Наручилац није у обавези да прецизно наведе доказе у случају доказивања испуњености услова на начин прописан чланом 77. став 5. ЗЈН.

5) обавештење да понуђач није дужан да доставља доказе који су јавно доступни на интернет страницама надлежних органа и да наведе који су то докази:

На основу члана **79. став 4.** ЗЈН понуђач није дужан да доставља следеће доказе који су јавно доступни на интернет страницама надлежних органа, и то:

1) извод из регистра надлежног органа:

- извод из регистра АПР: www.apr.gov.rs , линк Регистра Привредна друштва Претрага података Претрага пд Претрага пл и предузетника

2) докази из члана 75. став 1. тачка 1) до 4) ЗЈН

- регистар понуђача: www.apr.gov.rs

6) УПУТСТВО ПОНУЂАЧИМА КАКО ДА САЧИНЕ ПОНУДУ

6.1. Подаци о језику на којем понуда мора да буде састављена, а уколико је дозвољена могућност да се понуде, у целини или делимично, дају и на страном језику, јасну назнаку на ком страном језику, ако и који део понуде може бити на страном језику.

Понуда мора бити сачињена на српском језику.

Сва документа у понуди морају бити на српском језику.

Уколико је документ на страном језику, мора бити преведен на српски језик и оверен од стране овлашћеног судског тумача.

6.2. Дефинисање посебних захтева, уколико исти постоје, у погледу начина на који понуда мора бити сачињена, а посебно у погледу начина попуњавања образаца датих у конкурсној документацији, односно података који морају бити њихов саставни део.

а) посебни захтеви у погледу начина на који понуда мора бити сачињена: Понуда се сачињава у писаном облику, у једном примерку, подноси се непосредно или путем поште, на обрасцу из Конкурсне документације и мора бити јасна и недвосмислена, читко попуњена—откуцана или написана необрисивим мастилом, и оверава печатом и потписана од стране овлашћеног лица понуђача (лице овлашћено за заступање). Понуда се подноси у коверти или кутији, затвореној на начин да се приликом отварања понуда може са сигурношћу утврдити да се први пут отвара.

Обавезна **садржина понуде** је:

1. АКО ПОНУЂАЧ ПОДНОСИ ПОНУДУ САМОСТАЛНО ДОСТАВЉА СЛЕДЕЋУ ДОКУМЕНТАЦИЈУ:

1.	Доказе о испуњености обавезних и додатних услова
2.	Образац понуде са табеларним делом понуде
3.	Образац модел уговора
4.	Образац структуре понуђене цене
5.	Образац трошкова припреме понуда *само ако је понуђач имао трошкове наведене у обрасцу и ако тражи њихови надокнаду
6.	Образац изјаве о независној понуди
7.	Образац изјаве на основу чл.79. ст.9 ЗЈН *само ако понуђач има седиште у другој држави
8.	Образац изјаве да је понуђач при састављању својих понуда поштовао обавезе које произилазе из важећих прописа о заштити на раду, запошљавању и условима рада, заштити животне средине као и да понуђач гарантује да је ималац права интелектуалне својине
9.	Бланко соло меница
10.	Копија депо картона
11.	Копија захтева за регистрацију менице, овереног од стране пословне банке
12.	Образац меничног овлашћења/писма

2. АКО ПОНУЂАЧ ПОДНОСИ ПОНУДУ СА ПОДИЗВОЂАЧЕМ ДОСТАВЉА СЛЕДЕЋУ ДОКУМЕНТАЦИЈУ:

1.	Доказе о испуњености обавезних и додатних услова
2.	Образац понуде са табеларним делом понуде
3.	Образац општи подаци о подизвођачима
4.	Образац модел уговора
5.	Образац структуре понуђене цене
6.	Образац трошкова припреме понуда *само ако је понуђач имао трошкове наведене у обрасцу и ако тражи њихови надокнаду
7.	Образац изјаве о независној понуди
8.	Образац изјаве на основу чл.79. ст.9 ЗЈН *само ако понуђач има седиште у другој држави
9.	Образац изјаве да је понуђач при састављању својих понуда поштовао обавезе које произлазе из важећих прописа о заштити на раду, запошљавању и условима рада, заштити животне средине као и да понуђач гарантује да је ималац права интелектуалне својине
10.	Бланко соло меница
11.	Копија депо картона
12.	Копија захтева за регистрацију менице, овереног од стране пословне банке
13.	Образац меничног овлашћења/писма

3. АКО ПОНУДУ ПОДНОСИ ГРУПА ПОНУЂАЧА – ЗАЈЕДНИЧКА ПОНУДА

1.	Доказе о испуњености обавезних и додатних услова
2.	Образац понуде са табеларним делом понуде
3.	Образац општи подаци о сваком понуђачу из групе понуђача
4.	Споразум групе понуђача о заједничком извршењу јавне набавке
5.	Образац модел уговора
6.	Образац структуре понуђене цене
7.	Образац трошкова припреме понуда *само ако је понуђач имао трошкове наведене у обрасцу и ако тражи њихови надокнаду
8.	Образац изјаве о независној понуди
9.	Образац изјаве на основу чл.79. ст.9 ЗЈН *само ако понуђач има седиште у другој држави
10.	Образац изјаве да је понуђач при састављању својих понуда поштовао обавезе које произлазе из важећих прописа о заштити на раду, запошљавању и условима рада, заштити животне средине као и да понуђач гарантује да је ималац права интелектуалне својине
11.	Бланко соло меница
12.	Копија депо картона
13.	Копија захтева за регистрацију менице, овереног од стране пословне банке
14.	Образац меничног овлашћења/писма

б) начин попуњавања образаца датих у конкурсној документацији односно података који морају бити њихов саставни део: Понуда се сачињава тако што понуђач уписује тражене податке у обрасце који су саставни део Конкурсне документације. Све обрасце оверава и потписује лице овлашћено за заступање.

Исправка грешака у попуњавању обрасца понуде и других приложених образаца и изјава мора се оверити иницијалима особе која је потписала понуду и печатом понуђача.

АКО ПОНУЂАЧ ПОДНОСИ ПОНУДУ САМОСТАЛНО овлашћено лице понуђача потписује и оверава печатом све обрасце из табеле 1.

АКО ПОНУЂАЧ ПОДНОСИ ПОНУДУ СА ПОДИЗВОЂАЧЕМ овлашћено лице понуђача потписује и оверава печатом све обрасце из табеле 2.

АКО ПОНУДУ ПОДНОСИ ГРУПА ПОНУЂАЧА – ЗАЈЕДНИЧКА ПОНУДА група понуђача може да се определи да обрасце дате у Конкурсној документацији потписују и оверавају печатом сви понуђачи из групе понуђача или група понуђача може да одреди једног понуђача из групе који ће потписивати и оверавати печатом обрасце дате у Конкурсној документацији (Споразум), изузев Обрасца изјаве о независној понуди и Образац изјаве да је понуђач при састављању својих понуда поштовао обавезе које произлазе из важећих прописа о заштити на раду, запошљавању и условима рада, заштити животне средине као и да понуђач гарантује да је ималац права интелектуалне својине члан (75. став 2. ЗЈН) који морају бити потписани и оверени печатом *од стране сваког понуђача* из групе понуђача. У случају да се понуђачи определе да један од понуђача из групе понуђача потписује и печатом оверава обрасце из Конкурсне документације (изузев два наведена) то питање треба дефинисати Споразумом којим се понуђачи из групе понуђача међусобно и према Наручиоцу обавезују на извршење јавне набавке, а који чини саставни део заједничке понуде сходно члану 81. ЗЈН, како је то и објашњено у тачки 8) овог дела Конкурсне документације.

6.3. Обавештење о могућности да понуђач може да поднесе понуду за једну или више партија и упутство о начину на који понуда мора да буде поднета, уколико је предмет јавне набавке обликован у више партија

Предметна јавна набавка није обликована у више целина (партија).

6.4. Обавештење о могућности подношења понуде са варијантама, уколико је подношење такве понуде дозвољено

Не постоји могућност подношења понуде са варијантама, јер подношење такве понуде није дозвољено.

6.5. Начин измене, допуне и опозива понуде у смислу члана 87. став 6. Закона о јавним набавкама

У року за подношење понуде понуђач може да измени, допуни или опозове своју понуду на начин који је одређен за подношење понуда.

Понуђач је дужан да *јасно назначи који део понуде мења односно која документа накнадно доставља*.

Измену, допуну или опозив понуде треба доставити на адресу: ЈКП Градско зеленило Нови Сад, 21000 Нови Сад, Сутјеска број 2, са знаком:

«ИЗМЕНА ПОНУДЕ за јавну набавку добара – БЕТОНСКА ГАЛАНТЕРИЈА, ЈНОП 17/2015, НЕ ОТВАРАТИ» или

«ДОПУНА ПОНУДЕ за јавну набавку добара - БЕТОНСКА ГАЛАНТЕРИЈА, ЈНОП 17/2015, НЕ ОТВАРАТИ» или,

«ОПОЗИВ ПОНУДЕ за јавну набавку добара - БЕТОНСКА ГАЛАНТЕРИЈА, ЈНОП 17/2015, НЕ ОТВАРАТИ», или

«ИЗМЕНА И ДОПУНА ПОНУДЕ за јавну набавку добара- БЕТОНСКА ГАЛАНТЕРИЈА, ЈНОП 17/2015, НЕ ОТВАРАТИ».

На *полеђини коверте* или *на кутији* навести назив и адресу понуђача. У случају да понуду подноси *група понуђача*, на коверти је потребно назначити да се ради о групи понуђача и навести називе и адресу свих учесника у заједничкој понуди.

По истеку рока за подношење понуда понуђач не може да повуче нити да мења своју понуду.

6.6 Обавештење да понуђач који је самостално поднео понуду не може истовремено да учествује у заједничкој понуди или као подизвођач, нити да учествује у више заједничких понуда:

Понуђач може да поднесе само једну понуду.

Понуђач који је самостално поднео понуду не може истовремено да учествује у заједничкој понуди или као подизвођач, нити исто лице може учествовати у више заједничких понуда.

Наручилац ће одбити све понуде које су поднете супротно забрани из претходног става ове подтачке (став 4. члана 87. ЗЈН).

6.7 Захтев да понуђач, уколико ангажује подизвођача, наведе у својој понуди проценат укупне вредности набавке који ће поверити подизвођачу, део предмета набавке који ће извршити преко подизвођача, као и правила поступања наручиоца у случају да се доспела потраживања преносе директно подизвођачу:

Понуђач је дужан да у понуди наведе да ли ће извршење јавне набавке делимично поверити подизвођачу и да наведе у својој понуди проценат укупне вредности набавке који ће поверити подизвођачу, а који не може бити већи од 50%, као и да наведе део предмета набавке који ће извршити преко подизвођача.

Ако понуђач у понуди наведе да ће делимично извршење набавке поверити подизвођачу, дужан је да наведе назив подизвођача, а уколико уговор између наручиоца и понуђача буде закључен, тај подизвођач ће бити наведен у уговору.

Понуђач је дужан да за подизвођаче достави доказе о испуњености обавезних услова из члана 75. став 1. тач. 1) до 4) ЗЈН, а доказ о испуњености услова из члана 75. став 1. тачка 5) ЗЈН за део набавке који ће извршити преко подизвођача. Ако је за извршење дела јавне набавке чија вредност не прелази 10% укупне вредности јавне набавке потребно испунити обавезни услов из члана 75. став 1. тачка 5) ЗЈН понуђач може доказати испуњеност тог услова преко подизвођача којем је поверио извршење тог дела набавке.

Додатне услове подизвођач испуњава на исти начин као и понуђач.

Понуђач је дужан да Наручиоцу, на његов захтев, омогући приступ код подизвођача ради утврђивања испуњености услова.

Понуђач, односно добављач у потпуности одговара наручиоцу за извршење обавеза из поступка јавне набавке, односно за извршење уговорних обавеза, без обзира на број подизвођача.

Добављач не може ангажовати као подизвођача лице које није навео у понуди, у супротном Наручилац ће реализовати средство обезбеђења и раскинути уговор, осим ако би раскидом уговора наручилац претрпео знатну штету. У том случају Наручилац је дужан да обавести организацију надлежну за заштиту конкуренције.

Добављач може ангажовати као подизвођача лице које није навео у понуди, ако је на страни подизвођача након подношења понуде настала трајнија неспособност плаћања, ако то лице испуњава све услове одређене за подизвођача и уколико добије претходну сагласност Наручиоца.

Наручилац може на захтев подизвођача и где природа предмета набавке то дозвољава пренети доспела потраживања директно подизвођачу, за део набавке која се извршава преко тог подизвођача, у ком случају је наручилац дужан да омогући добављачу да приговори ако потраживање није доспело. У том смислу потребно је да се подизвођач обрати Наручиоцу писменим захтевом, а Наручилац ће у року од 3 дана од дана пријема захтева упутити допис понуђачу да се у даљем року од 3 дана писмено изјсни да ли је приговор потраживања доспео и да евентуално да приговор. Након одговора понуђача Наручилац ће донети одговарајућу одлуку. Ова правила поступања не утичу на одговорност добављача.

6.8 Обавештење о томе да је саставни део заједничке понуде споразум којим се понуђачи из групе међусобно и према наручиоцу обавезују на извршење јавне набавке:

Понуду може поднети група понуђача.

Саставни део заједничке понуде је споразум којим се понуђачи из групе међусобно и према наручиоцу обавезују на извршење јавне набавке (Споразум о заједничком извршењу јавне набавке), а који обавезно садржи податке о:

- 1) члану групе који ће бити носилац посла, односно који ће поднети понуду и који ће заступати групу понуђача пред наручиоцем;
- 2) понуђачу који ће у име групе понуђача потписати уговор;
- 3) понуђачу који ће у име групе понуђача дати средство обезбеђења;
- 4) понуђачу који ће издати рачун;

- 5) рачуну на који ће бити извршено плаћање;
б) обавезама сваког од понуђача из групе понуђача за извршење уговора. Наручилац не може од групе понуђача да захтева да се повезују у одређени правни облик како би могли да поднесу заједничку понуду.

Понуђачи који поднесу заједничку понуду одговарају неограничено солидарно према наручиоцу.

Чланови групе понуђача дужни су да у понудама наведу имена и одговарајуће професионалне квалификације лица која ће бити одговорна за извршење уговора.

6.9 Захтеве у погледу траженог начина и услова плаћања, гарантног рока, као и евентуалних других околности од којих зависи прихватљивост понуде:

6.9.1 Начин плаћања: вирмански, на рачун понуђача.

6.9.2 Услови плаћања: плаћање по извршеној испоруци (понуђачима није дозвољен аванс).

6.9.3 Рок плаћања: плаћање у року од 45 дана по извршеној испоруци, односно од дана службеног пријема рачуна, у складу са Законом о роковима измирења новчаних обавеза у комерцијалним трансакцијама (Службени гласник РС број 119/12) рачунајући од дана уредно примљене фактуре за испоручену робу (потврђене од стране Наручиоца и Добављача).

Наручилац ће плаћање вршити по пријему исправне фактуре (рачуна), у року који Добављач наведе у обрасцу понуде и Моделу уговора.

Плаћање се врши уплатом на рачун Добављача.

6.9.4 Начин, рок и место испоруке: *сукцесивна* испорука током трајања уговора, у складу са захтевом Наручиоца, у року од **максимално 3 (три) дана** од дана **писмене** наруџбе Наручиоца, место испоруке франко магацин Наручиоца, Бул. Кнеза Милоша бб, Нови Сад.

6.10 Валуту и начин на који мора бити наведена и изражена цена у понуди:

6.10.1 Валута: Вредности се у поступку јавне набавке исказују у динарима.

6.10.2 Начин на који мора бити наведена и изражена цена у понуди:

Цене у понуди се исказују у динарима, на начин тражен у Обрасцу понуде. Понуђач је дужан да у понуди назначи јединичну цену без ПДВ-а, као и укупну цену, на начин наведен у Обрасцу понуде.

Цена је фиксна за уговорени период.

Понуде преко процењене вредности биће одбијене, као неприхватљиве.

У случају да у поднетој понуди није назначено да ли је понуђена цена са или без ПДВ, сматраће се да је иста дата без ПДВ.

Структура цене: у цени треба да су садржани *сви пратећи трошкови*, сходно Обрасцу структуре цена који чини саставни део ове конкурсне документације.

Ако је у понуди исказана *неуобичајено ниска цена*, наручилац ће поступити у складу са чланом 92. Закона о јавним набавкама.

6.11 Податке о државном органу или организацији, односно органу или служби територијалне аутономије или локалне самоуправе где се могу благовремено добити исправни подаци о пореским обавезама, заштити животне средине, заштити при запошљавању, условима рада и сл, а који су везани за извршење уговора о јавној набавци у случају јавних набавки код којих је позив за подношење понуде објављен на страном језику:

У предметној набавци позив за подношење понуда се не објављује на страном језику, у смислу става 4. члана 57. ЗЈН.

6.12 Податке о врсти, садржини, начину подношења, висини и роковима обезбеђења испуњења обавеза понуђача, уколико исто наручилац захтева:

6.12.1 средство обезбеђења којим понуђач обезбеђује испуњење својих обавеза у поступку јавне набавке:

Средство обезбеђења за озбиљност понуде (предаје се уз понуду)

- бланко, соло меница са меничним писмом/овлашћењем и копијом депо картона, која се предаје уз понуду, као гаранција за озбиљност понуде.

Менично овлашћење се даје на обрасцу из Конкурсне документације. У супротном понуда ће се одбити због битних недостатака као неприхватљива.

Меница мора бити регистрована у Регистру меница Народне банке Србије у складу са Одлуком о ближим условима, садржини и начину вођења регистра меница и овлашћења («Службени гласник РС», бр. 56/2011), а као доказ понуђач уз меницу доставља копију захтева за регистрацију менице (са датумом издавања менице, серијским бројем менице, основом издавања - учешће на тендеру), овереног од своје пословне банке. У супротном понуда ће се одбити због битних недостатака као неприхватљива.

Садржина:

Бланко соло меница мора бити безусловна, платива на први позив, не може садржати додатне услове за исплату, краће рокове од рокова које је одредио Наручилац, мањи износ од онога који је одредио Наручилац или промењену месну надлежност за решавање спорова. Бланко соло меница мора да садржи потпис и печат понуђача. Менично писмо/овлашћење обавезно мора да садржи (пored осталих података) и тачан назив корисника меничног писма/овлашћења (Наручиоца), предмет јавне набавке – број ЈН и назив јавне набавке, износ на који се издаје - **10%** од укупне вредности понуде и у динарима **без пдв**, са навођењем *рока важности* – до истека рока важења понуде.

Начин подношења: уз понуду.

Висина: 10 % од укупне вредности понуде и изражена у динарима, без пдв

Рок трајања: до истека рока важења понуде.

Наручилац је овлашћен да уновчи средство обезбеђења дато уз понуду ако понуђач супротно забрани измени, допуни или опозове своју понуду након истека рока за подношење понуда, као и ако не потпише уговор након што се донесе одлука о додели уговора.

Уколико средство обезбеђења није дато у складу са захтевом из Конкурсне документације, понуда ће се одбити као неприхватљива због битних недостатака.

Понуђачима који не буду изабрани, средство обезбеђења биће враћено *одмах након потписивања уговора* са понуђачем коме је додељен уговор.

6.12.2 Средство обезбеђења којим понуђач обезбеђује испуњење својих уговорних обавеза

Средство обезбеђења за испуњење уговорне обавезе (предаје се у моменту закључења уговора)

- бланко, соло меница са меничним писмом/овлашћењем и копијом депо картона, која се предаје у моменту закључења уговора, као гаранција за извршење уговорне обавезе (гаранција за добро извршење посла).

Менично овлашћење се даје на обрасцу из Конкурсне документације.

Меница мора бити регистрована у Регистру меница Народне банке Србије у складу са Одлуком о ближим условима, садржини и начину вођења регистра меница и овлашћења («Службени гласник РС», бр. 56/2011), а као доказ понуђач уз меницу доставља копију захтева за регистрацију менице (са датумом издавања менице, серијским бројем менице, основом издавања-гаранција за квалитетно обављен посао), овереног од своје пословне банке.

Садржина:

Бланко соло меница мора бити безусловна, платива на први позив, не може садржати додатне услове за исплату, краће рокове од рокова које је одредио Наручилац, мањи износ од онога који је одредио Наручилац или промењену месну надлежност за решавање спорова. Бланко соло меница мора да садржи потпис и печат понуђача. Менично писмо/овлашћење обавезно мора да садржи (пored осталих података) и тачан назив корисника меничног писма/овлашћења (Наручиоца), предмет јавне набавке – број ЈН и назив јавне набавке, износ на који се издаје – **10%** од укупне вредности уговора **без пдв**, са навођењем *рока важности* – најмање 30 дана дужи од истека рока важности уговора.

Начин подношења: у моменту закључења уговора.

Висина: 10 % од укупне вредности уговора без пдв, изражена у динарима

Рок трајања: најмање 30 дана дуже од истека рока важности уговора.

Наручилац је овлашћен да уновчи финансијску гаранцију дату уз понуду ако понуђач не извршава уговорне обавезе у роковима и на начин прописан Уговором.

6.13 Дефинисање посебних захтева, уколико исти постоје, у погледу заштите поверљивости података које наручилац ставља понуђачима на располагање, укључујући и њихове подизвођаче:

Предметна набавка не садржи поверљиве информације које наручилац ставља на располагање.

6.14 Обавештење да понуђач може у писаном облику тражити додатне информације или појашњења у вези са припремањем понуде, уз напомену да се комуникација у поступку јавне набавке врши на начин одређен чланом 20. Закона:

Заинтересовано лице може, у писаном облику тражити од Наручиоца додатне информације или појашњења у вези са припремањем понуде, најкасније пет дана пре истека рока за подношење понуде. Захтев за додатне информације, са обавезном назнаком „**Тражење додатних информација или појашњења у вези са припремањем понуде за јавну набавку добара – БЕТОНСКА ГАЛАНТЕРИЈА, (ЈН ОП 17/2015)**“ може се упутити наручиоцу:

- писаним путем, односно путем поште или непосредно преко писарнице (канцеларија број 21) на адресу наручиоца: ЈКП „Градско зеленило“ Нови Сад, 21000 Нови Сад, Сутјеска 2. Радно време писарнице за непосредан пријем докумената је од 7:00 до 15:00 часова, радним даном (понедељак – петак).

- није прихватљиво непосредно достављање докумената на друго место осим Писарнице.

Или

- путем електронске поште, на email: javne.nabavke@zelenilo.com. Електронска пошта се прима од 7:00 до 15:00 часова, радним даном (понедељак – петак). Електронска пошта која је приспела на mail сервер у другом временском периоду биће примљена и заведена наредног радног дана.

- није прихватљиво слање електронске поште на друге е-mail адресе осим горе наведене.

Наручилац ће заинтересованом лицу у року од три дана од дана пријема захтева, послати одговор у писаном облику и истовремено ту информацију објавити на Порталу јавних набавки и на својој интернет страници.

Тражење додатних информација или појашњења у вези са припремањем понуде телефоном није дозвољено.

Комуникација у поступку јавне набавке вршиће се на начин одређен чланом 20. ЗЈН – Комуникација се у поступку јавне набавке и у вези са обављањем послова јавних набавки одвија писаним путем, односно путем поште или електронске поште.

Изабрано средство комуникације мора бити широко доступно, тако да не ограничава могућност учешћа заинтересованих лица у поступку јавне набавке.

Комуникација треба да се одвија на начин да се поштују рокови предвиђени овим законом и да се у том циљу, када је то могуће, користе електронска средства.

Комуникација се мора одвијати на начин да се обезбеди чување поверљивих и података о заинтересованим лицима, података о понудама и понуђачима до отварања понуда, да се обезбеди евидентирање радњи предузетих у поступку и чување документације у складу са прописима којима се уређује област документарне грађе и архива.

Алати који се користе у комуникацији електронским средствима и њихове техничке карактеристике морају бити широко доступни и интероперативни, такви да користе производе информационих технологија у општој употреби.

Ако је документ из поступка јавне набавке достављен од стране наручиоца или понуђача путем електронске поште или факсом, страна која је извршила достављање дужна је да од друге стране захтева да на исти начин потврди пријем тог документа, што је друга страна дужна и да учини када је то неопходно као доказ да је извршено достављање.

Ако наручилац у року предвиђеном за подношење понуда измени или допуни конкурсну документацију, дужан је да без одлагања измене или допуне објави на Порталу јавних набавки и на својој интернет страници.

Ако наручилац измени или допуни конкурсну документацију осам или мање дана пре истека рока за подношење понуда, наручилац је дужан да продужи рок за подношење понуда и објави обавештење о продужењу рока за подношење понуда.

По истеку рока предвиђеног за подношење понуда наручилац не може да мења нити да допуњује конкурсну документацију.

6.15 Обавештење о начину на који се могу захтевати додатна објашњења од понуђача после отварања понуда и вршити контрола код понуђача односно његовог подизвођача:

Наручилац може да захтева од понуђача додатна објашњења која ће му помоћи при прегледу, вредновању и упоређивању понуда, а може да врши и контролу (увид) код понуђача односно његовог подизвођача.

Наручилац може од изабраног понуђача у поступку конкурентног дијалога да захтева да потврди обавезе прихваћене у понуди.

Наручилац не може да захтева, дозволи или понуди промену елемената понуде који су од значаја за примену критеријума за доделу уговора, односно промену којом би се понуда која је неодговарајућа или неприхватљива учинила одговарајућом, односно прихватљивом, осим ако другачије не произилази из природе поступка јавне набавке.

Наручилац може, уз сагласност понуђача, да изврши *исправке рачунских грешака* уочених приликом разматрања понуде по окончаном поступку отварања понуда.

У случају разлике између јединичне и укупне цене, меродавна је јединична цена. Ако се понуђач не сагласи са исправком рачунских грешака, Наручилац ће његову понуду одбити као неприхватљиву.

6.16 Захтев у погледу додатног обезбеђења испуњења уговорних обавеза уколико предмет јавне набавке није истоврсан предмету за који је понуђач добио негативну референцу, а његова вредност не може бити већа од 15% од понуђене цене:

Наручилац ће понуду понуђача који је на списку негативних референци одбити као неприхватљиву ако је предмет јавне набавке истоврсан предмету за који је понуђач добио негативну референцу.

Ако предмет јавне набавке није истоврсан предмету за који је понуђач добио негативну референцу, Наручилац захтева додатно обезбеђење испуњења уговорних обавеза.

Понуђач је у обавези да достави додатно обезбеђење испуњења уговорних обавеза – бланко соло меница, регистрована у Регистру меница НБС, са меничним овлашћењем и копијом депо картона, у вредности од 15% од понуђене цене без пдв, са роком важности који је дужи од истека рока за коначно извршење посла.

Додатно обезбеђење се предаје Наручиоцу у моменту закључења уговора.

6.17 Елементе уговора о којима ће се преговарати и начин преговарања, у случају спровођења преговарачког поступка: /.

6.18 Врсту критеријума за доделу уговора, све елементе критеријума на основу којих се додељује уговор, који морају бити описани и вредносно изражени, као и методологију за доделу пондера за сваки елемент критеријума која ће омогућити накнадну објективну проверу оцењивања понуда: најнижа понуђена цена.

6.19 Елементе критеријума на основу којих ће наручилац извршити доделу уговора у ситуацији када постоје две или више понуда са једнаким бројем пондера или истом понуђеном ценом:

У случају да два или више понуђача понуде *исту укупну цену*, наручилац ће изабрати понуду понуђача са понуђеним *краћим роком испоруке* по пријему наруџбенице за испоруку.

У случају да два или више понуђача понуде *исту укупну цену* и исти *рок испоруке* по пријему наруџбенице наручилац ће изабрати понуду понуђача путем жреба, извлачењем имена понуђача и то у присуству понуђача који су поднели понуде са истом најнижом понуђеном ценом и истим роком плаћања.

Поступак избора најповољније понуде путем жреба ће се обавити на следећи начин:

Наручилац ће упутити позив понуђачима чије понуде имају исту најнижу понуђену цену и исти рок плаћања да присуствују поступку жребања;

Поступак жребања водиће председник Комисије и биће обављен у просторијама Наручиоца, ЈКП „Градско зеленило“ Нови Сад, Сутјеска 2, Нови Сад;

Комисија ће водити записник о поступку жребања;

Комисија ће припремити посуду и куглице у којима ће бити папирићи са називима понуђача чије понуде имају исту најнижу понуђену цену и исти рок плаћања;

Жребање ће бити обављено тако што ће председник Комисије извршити извлачење једне куглице, извадити папирић из исте и прочитати назив понуђача.

Понуђач који буде «извучен» у жребу имаће предност приликом доделе уговора.

6.20 Обавештење да накнаду за коришћење патената, као и одговорност за повреду заштићених права интелектуалне својине трећих лица сноси понуђач:

Накнаду за коришћење патената, као и одговорност за повреду заштићених права интелектуалне својине трећих лица, сноси понуђач.

6.21 Обавештење о роковима и начину подношења захтева за заштиту права са упутством о уплати таксе из члана 156. Закона:

6.21.1 рокови и начин подношења захтева за заштиту права

Понуђач може да поднесе захтев за заштиту права.

Захтев за заштиту права подноси се Републичкој комисији, а предаје наручиоцу. Захтев за заштиту права може се поднети у току целог поступка јавне набавке, против сваке радње наручиоца, осим ако ЗЈН није другачије одређено.

Захтев за заштиту права којим се оспорава врста поступка, садржина позива за подношење понуда или конкурсне документације сматраће се благовременим ако је примљен од стране наручиоца најкасније седам дана пре истека рока за подношење понуда, без обзира на начин достављања. У том случају долази до застоја рока за подношење понуда.

После доношења одлуке о додели уговора и одлуке о обустави поступка, рок за подношење захтева за заштиту права је 10 (десет) дана од дана пријема одлуке.

На достављање захтева за заштиту права сходно се примењују одредбе о начину достављања одлуке из члана 108. ст. 6. до 9. ЗЈН.

Одредбе члана 108. ст. 6. до 9. ЗЈН сходно се примењују на одлуку о обустави поступка.

Примерак захтева за заштиту права подносилац истовремено доставља Републичкој комисији.

Захтевом за заштиту права не могу се оспоравати радње наручиоца предузете у поступку јавне набавке ако су подносиоцу захтева били или могли бити познати разлози за његово подношење пре истека рока за подношење захтева из става 3. члана 149. ЗЈН, а подносилац захтева га није поднео пре истека тог рока.

Ако је у истом поступку јавне набавке поново поднет захтев за заштиту права од стране истог подносиоца захтева, у том захтеву се не могу оспоравати радње наручиоца за које је подносилац захтева знао или могао знати приликом подношења претходног захтева.

О поднетом захтеву за заштиту права наручилац обавештава све учеснике у поступку јавне набавке, односно објављује обавештење о поднетом захтеву на Порталу јавних набавки, најкасније у року од два дана од дана пријема захтева за заштиту права.

Подносилац захтева за заштиту права је дужан да на број рачуна Буџета Републике Србије, наведен у подтачки 21.2 ове тачке, уплати таксу у износу:

1. Такса за жалбу на закључак Управе за јавне набавке из члана 83. Закона о јавним набавкама:

У поступку по жалби на закључак Управе за јавне набавке из члана 83. Закона о јавним набавкама, без обзира на то колика је процењена вредност јавне набавке или понуђена цена понуђача којем је додељен уговор, као и без обзира на врсту поступка јавне набавке износи 15.000 динара.

2. Такса за захтев за заштиту права поднет у поступку јавне набавке мале вредности и преговарачком поступку јавне набавке без објављивања позива за подношење понуда:

У поступку јавне набавке мале вредности и у преговарачком поступку без објављивања позива за подношење понуда, такса износи 40.000 динара, без обзира на то:

- да ли се захтевом за заштиту права оспоравају радње наручиоца предузете пре или после истека рока за подношење понуда;
- да ли је поступак јавне набавке обликован по партијама;
- колика је процењена вредност јавне набавке;
- колико износи понуђена цена понуђача коме је додељен уговор о јавној набавци.

3. Такса за захтев за заштиту права поднет у јединственом поступку јавне набавке (без партија):

1) Уколико се захтевом за заштиту права оспорава врста поступка јавне набавке, садржина позива за подношење понуда или пријава, односно садржина конкурсне документације или друге радње наручиоца предузете пре истека рока за подношење понуда (пријава), такса износи 80.000 динара у свим врстама поступака јавних набавки (осим у поступку јавне набавке мале вредности и у преговарачком поступку без објављивања позива за подношење понуда), без обзира на то колика је процењена вредност јавне набавке;

2) Уколико се захтевом за заштиту права оспорава одлука о додели уговора о јавној набавци, висина таксе се у свим врстама поступака јавних набавки (осим у поступку јавне набавке мале вредности и у преговарачком поступку без објављивања позива за подношење понуда), одређује према понуђеној цени понуђача коме је додељен уговор, па ако та цена не прелази 80.000.000 динара такса износи 80.000 динара, а ако та цена прелази 80.000.000 динара, такса износи 0,1 % те цене.

3) Уколико се захтевом за заштиту права оспоравају све радње наручиоца предузете после истека рока за подношење понуда (пријава), изузев одлуке о додели уговора о јавној набавци, висина таксе се у свим врстама поступака јавних набавки (осим у поступку јавне набавке мале вредности и у преговарачком поступку без објављивања позива за подношење понуда), одређује према процењеној вредности јавне набавке, па ако та вредност не прелази 80.000.000 динара такса износи 80.000 динара, а ако та вредност прелази 80.000.000 динара такса износи 0,1% процењене вредности јавне набавке.

4. Такса за захтев за заштиту права поднет у поступку јавне набавке који обликован по партијама:

1) Уколико се захтевом за заштиту права оспорава врста поступка јавне набавке, садржина позива за подношење понуда или пријава, односно садржина конкурсне документације или друге радње наручиоца предузете пре истека рока за подношење понуда (пријава), такса износи 80.000 динара у свим врстама поступака јавних набавки (осим у поступку јавне набавке мале вредности и у преговарачком поступку без објављивања позива за подношење понуда), без обзира на то колика је укупна процењена вредност јавне набавке (збир процењених вредности свих партија) и без обзира на то колика је процењена вредност појединачне партије у којој се подноси захтев за заштиту права;

2) Уколико се захтевом за заштиту права оспоравају све радње наручиоца предузете после истека рока за подношење понуда (пријава), укључујући и одлуку о додели уговора о јавној набавци и одлуку о обустави поступка јавне набавке, висина таксе се у свим врстама поступака јавних набавки, осим у поступку јавне набавке мале вредности и у преговарачком поступку без објављивања позива за подношење понуда, одређује према укупној процењеној вредности јавне набавке (збир свих партија), без обзира на процењену вредност појединачне партије у којој се подноси захтев за заштиту, па ако укупна процењена вредност јавне набавке не прелази 80.000.000 динара такса износи 80.000 динара, а ако укупна процењена вредност јавне набавке прелази 80.000.000 динара такса износи 0,1% процењене вредности јавне набавке.

6.21.2 Упутство о уплати таксе из члана 156. Закона

Чланом 151. Закона о јавним набавкама („Сл. гласник РС“, бр. 124/12 и 14/2015); у даљем тексту:ЗЈН) је прописано да захтев за заштиту права мора да садржи, између осталог, и потврду о уплати таксе из члана 156. ЗЈН.

Подносилац захтева за заштиту права је дужан да на одређени рачун буџета Републике Србије уплати таксу у износу прописаном чланом 156. ЗЈН.

Као доказ о уплати таксе, у смислу члана 151. став 1. тачка б) ЗЈН, прихватиће се:

1. Потврда о извршеној уплати таксе из члана 156. ЗЈН која садржи следеће елементе:

- (1) да буде издата од стране банке и да садржи печат банке;
- (2) да представља доказ о извршеној уплати таксе, што значи да потврда мора да садржи податак да је налог за уплату таксе, односно налог за пренос средстава реализован, као и датум извршења налога;
- (3) износ таксе из члана 156. ЗЈН чија се уплата врши;
- (4) број рачуна: 840-30678845-06;
- (5) шифру плаћања: 153 или 253;
- (6) позив на број: подаци о броју или ознаци јавне набавке поводом које се подноси захтев за заштиту права;
- (7) сврха: такса за ЗЗП; назив наручиоца; број или ознака јавне набавке поводом које се подноси захтев за заштиту права;
- (8) корисник: буџет Републике Србије;
- (9) назив уплатиоца, односно назив подносиоца захтева за заштиту права за којег је извршена уплата таксе;
- (10) потпис овлашћеног лица банке.

2. Налог за уплату, први примерак, оверен потписом овлашћеног лица и печатом банке или поште, који садржи и све друге елементе из потврде о извршеној уплати таксе наведене под тачком 1.

3. Потврда издата од стране Републике Србије, Министарства финансија, Управе за трезор, потписана и оверена печатом, која садржи све елементе из потврде о извршеној уплати таксе из тачке 1, осим оних наведених под (1) и (10), за подносиоце захтева за заштиту права који имају отворен рачун у оквиру припадајућег консолидованог рачуна трезора, а који се води у Управи за трезор (корисници буџетских средстава, корисници средстава организација за обавезно социјално осигурање и други корисници јавних средстава);

4. Потврда издата од стране Народне банке Србије, која садржи све елементе из потврде о извршеној уплати таксе из тачке 1, за подносиоце захтева за заштиту права (банке и други субјекти) који имају отворен рачун код Народне банке Србије у складу са законом и другим прописом.

Примерак правилно попуњеног налога за пренос:

дужник - налогодавац		НАЛОГ ЗА ПРЕНОС		
Назив (име и презиме) и адреса подносиоца захтева за заштиту права		шифра плаћања	валута	износ
		253	РСД	= Износ таксе
сврха плаћања		рачун дужника - налогодавца		
Такса за ЗЗП; назив наручиоца; број или ознака јавне набавке		Бр. рачуна налогодавца		
поверилац - прималац		број модела	позив на број (задужење)	
Буџет Републике Србије				
рачун повериоца - примаоца		840-30678845-06		
печат и потпис налогодавца		број модела	позив на број (одобрење)	
			Број или ознака јавне набавке	
место и датум пријема		датум валуте		<input type="checkbox"/> хитно
Налог бесплатно емитран на www.uplatnica.rs		Образац, бр. 3		

Примерак правилно попуњеног налога за уплату:

уплатилац		НАЛОГ ЗА УПЛАТУ		
Назив (име и презиме) и адреса подносиоца захтева за заштиту права		шифра плаћања	валута	износ
		153	РСД	Износ таксе
сврха уплате		рачун примаоца		
Такса за ЗЗП; назив наручиоца; број или ознака јавне набавке		840-30678845-06		
прималац		модел и позив на број (одобрење)		
Буџет Републике Србије		Број или ознака јавне набавке		
печат и потпис уплатиоца		место и датум пријема		датум валуте

НАПОМЕНА: Посебно је значајно да се у пољу „сврха уплате“ подаци упишу оним редоследом како је то приказано у наведеним примерима. У пољу „позив на број“ уписује се број или ознака јавне набавке поводом које се подноси захтев за заштиту права, али је препорука да се у овом пољу избегава употреба размака и знакова, као што су: () | \ / „ « * и сл.

5. Уплата таксе за подношење захтева за заштиту права из иностранства може се извршити на девизни рачун Министарства финансија – Управе за трезор

НАЗИВ И АДРЕСА БАНКЕ: Народна банка Србије (НБС) 11000 Београд, ул. Немањина бр. 17 Србија
SWIFT CODE: NBSRRSBGXXX

НАЗИВ И АДРЕСА ИНСТИТУЦИЈЕ: Министарство финансија Управа за трезор ул. Поп Лукина бр. 7-9 11000 Београд

IBAN: RS 35908500103019323073

НАПОМЕНА: Приликом уплата средстава потребно је навести следеће информације о плаћању – „детљи плаћања“ (FIELD 70: DETAILS OF PAYMENT):- број у поступку јавне набавке на које се захтев за заштиту права односи и назив наручиоца у поступку јавне набавке.

Инструкције за уплате у валутама: EUR и USD.

PAYMENT INSTRUCTIONS

SWIFT MESSAGE MT103 – EUR	
FIELD 32A:	VALUE DATE – EUR- AMOUNT
FIELD 50K:	ORDERING CUSTOMER
FIELD 56A: (INTERMEDIARY)	DEUTDEFFXXX DEUTSCHE BANK AG, F/M TAUNUSANLAGE 12 GERMANY
FIELD 57A: (ACC. WITH BANK)	/DE20500700100935930800 NBSRRSBGXXX NARODNA BANKA SRBIJE (NATIONAL BANK OF SERBIA – NBS BEOGRAD, NEMANJINA 17 SERBIA
FIELD 59: (BENEFICIARY)	/RS35908500103019323073 MINISTARSTVO FINANSIJA UPRAVA ZA TREZOR POP LUKINA7-9 BEOGRAD
FIELD 70:	DETAILS OF PAYMENT

SWIFT MESSAGE MT103 – USD	
FIELD 32A:	VALUE DATE – USD- AMOUNT
FIELD 50K:	ORDERING CUSTOMER
FIELD 56A: (INTERMEDIARY)	BKTRUS33XXX DEUTSCHE BANK TRUST COMPANY AMERICAS, NEW YORK 60 WALL STREET UNITED
FIELD 57A: (ACC. WITH BANK)	NBSRRSBGXXX NARODNA BANKA SRBIJE (NATIONAL BANK OF SERBIA – NB BEOGRAD, NEMANJINA 17
FIELD 59: (BENEFICIARY)	/RS35908500103019323073 MINISTARSTVO FINANSIJA UPRAVA ZA TREZOR POP LUKINA7-9 BEOGRAD
FIELD 70:	DETAILS OF PAYMENT

6.22 Обавештење да ће уговор бити закључен у року од осам дана од истека рока за подношење захтева за заштиту права из члана 149. Закона, односно у случају из члана 112. став 2. Закона, навести рок у којем ће бити закључен уговор о јавној набавци:

Наручилац може закључити уговор о јавној набавци након доношења одлуке о додели уговора и ако у року предвиђеном ЗЈН није поднет захтев за заштиту права или је захтев за заштиту права одбачен или одбијен.

Наручилац може и пре истека рока за подношење захтева за заштиту права закључити уговор о јавној набавци ако је поднета само једна понуда.

Наручилац *закључује уговор* о јавној набавци са понуђачем којем је додељен уговор у року од **8 (осам) дана** од дана протекла рока за подношење захтева за заштиту права.

Ако наручилац не достави потписан уговор понуђачу у року од осам дана од дана протеча рока за подношење захтева за заштиту права, понуђач није дужан да потпише уговор што се неће сматрати одустајањем од понуде и не може због тога сносити било какве последице, осим ако је поднет благовремен захтев за заштиту права.

Ако понуђач којем је додељен уговор одбије да закључи уговор о јавној набавци, наручилац може да закључи уговор са првим следећим најповољнијим понуђачем. Ако је у том случају због методологије доделе пондера потребно утврдити првог следећег најповољнијег понуђача, наручилац ће поново извршити стручну оцену понуда и донети одлуку о додели уговора.

7) ОБРАЗАЦ ПОНУДЕ

ПОНУДА ЗА ЈАВНУ НАБАВКУ ДОБАРА– БЕТОНСКА ГАЛАНТЕРИЈА, ЈНОП 17/2015

7.1) ОПШТИ ПОДАЦИ О ПОНУЂАЧУ (* подаци из АПРа)

Пословно име:				
Назив: *попуњава само предузетник:		*		
Скраћено пословно име:				
Адреса седишта:				
Општина:	Место:	Улица:	Број:	Спрат/стан:
Адреса за пријем електронске поште:				
Матични број:				
ПИБ:				
Оснивач (* попуњава само предузетник):				
Име и презиме:		ЈМБГ/лични број:		
*		*		
Матични број:		ПИБ:		
Претежна делатност				
Шифра делатности:		Назив делатности:		
Назив банке и број рачуна:				
Телефон:				
Овлашћено лице за потписивање уговора:				
Особа/лице за контакт:				
Деловодни број понуде:				
Интернет страница на којој су докази из чл. 77. ЗЈН јавно досупни (уколико се не достављају уз понуду, а ако се доказивање испуњености услова врши изјавом не треба попуњавати):				

ПОНУДА СЕ ПОДНОСИ:

А) САМОСТАЛНО
Б) КАО ЗАЈЕДНИЧКА ПОНУДА
В) СА ПОДИЗВОЂАЧЕМ

НАПОМЕНА:

- **Заокружити** начин подношења понуде (А, Б или В)
- Уколико се подноси заједничка понуда обавезно се доставља попуњен, потписан и печатом оверен **Образац општи подаци о понуђачу из групе понуђача (Образац 7.3).**

- Уколико се подноси понуда са подизвођачем обавезно се доставља попуњен, потписан и печатом оверен **Образац општи подаци о подизвођачима (Образац 7.2).**

7.2) РОК ВАЖЕЊА ПОНУДЕ ИЗРАЖЕН У БРОЈУ ДАНА ОД ДАНА ОТВАРАЊА ПОНУДА

_____ дана од дана отварања понуда <i>* не може бити краћи од 30 дана од дана отварања понуда</i>
--

7.3) ПРЕДМЕТ, ЦЕНА И ОСТАЛИ ПОДАЦИ РЕЛЕВАНТНИ ЗА ЗАКЉУЧЕЊЕ УГОВОРА

Предмет:	БЕТОНСКА ГАЛАНТЕРИЈА
Укупна цена без ПДВ:	_____ динара
ПДВ:	_____ динара
Укупна цена са ПДВ:	_____ динара
Начин и услови плаћања:	Након испостављеног рачуна, вирмански, на рачун добављача.
Рок плаћања:	У року од 45 дана по извршеној испоруци.
Начин и рок испоруке: <i>* сукцесивна испорука током трајања уговора, у року од максимално 3 (три) дана од дана писмене наруџбе</i>	Испорука је сукцесивна током трајања уговора, у року од максимално _____ дана од дана писмене наруџбе.
Место испоруке:	Место испоруке је магацин наручиоца, Футошки пут 48, Нови Сад.
Лице одговорно за извршење уговора:	
У регистру понуђача: (заокружити понуђен одговор)	ДА НЕ

ПОНУЂАЧ

М.П. _____
(потпис овлашћеног лица)

НАПОМЕНА: Образац понуде понуђач мора да попуни, овери печатом и потпише, чиме потврђује да су тачни подаци који су у обрасцу наведени.

Вредност понуде за оквирне количине користиће се само ради рангирања понуда. Уговор ће се реализовати по јединичним ценама до процењене вредности јавне набавке.

Наручилац задржава право одступања од количина наведених у спецификацији предметне јавне набавке у складу са својим потребама а до вредности закљученог уговора.

7.4) ТАБЕЛАРНИ ДЕО ПОНУДЕ**ПОНУДА ЗА ЈАВНУ НАБАВКУ ДОБАРА– БЕТОНСКА ГАЛАНТЕРИЈА, ЈНОП 17/2015**

Бетонска галантерија						
Р. бр.	Назив добра	Јед. мере	Кол.	Каталошки број, опис, техничке к-ке	Јед. цена без ПДВ-а	Укупна цена без ПДВ-а
1	2	3	4	5	6	7 (4x6)
1	Бетонски ливени елеменат – оградни стуб димензије 10/10/250 цм	ком	100			
2	Бетонски ливени елеменат –оградни стуб косник, димензије 10/10/250 цм	ком	25			
3	Ивичњаци ливени димензије 10/25/50 цм	ком	500			
4	Каналете пресоване 33/40/50 цм	ком	100			
5	Бетонски растер 10/40/60 цм	м ²	10			
УКУПНО БЕЗ ПДВ-а						

ПДВ 10%	
ПДВ 20 %	
УКУПНО СА ПДВ-ом:	

М.П. Потпис овлашћеног лица понуђача

НАПОМЕНА:

Понуђач треба да попуни табеларни део понуде на следећи начин:

- у колони 6. уписати колико износи јединична цена без ПДВ-а, за сваки тражени предмет јавне набавке;
- у колони 7. уписати укупну цену без ПДВ-а за сваки тражени предмет јавне набавке и то тако што се помножи јединична цена без ПДВ-а (наведена у колони 6.) са траженим количинама (које су наведене у колони 4.);
- На крају уписати укупну цену предмета набавке без ПДВ-а, износ ПДВ-а и укупну цену са ПДВ-ом.

НАПОМЕНА:

- **Израда „Табеларног дела понуде“ - према Техничкој спецификацији (саставни део Конкурсне документације).**
- **Укупна вредност понуде са оквирним количинама служи само ради рангирања понуде Уговор ће се реализовати по јединичним ценама до укупно процењене вредности набавке.**
- **Наведене количине у табелама су оквирне и Наручилац задржава право одступања од количина наведених у спецификацији предметне јавне набавке у складу са својим потребама а до вредности закљученог уговора.**

7.5) ПОДАЦИ О ПОДИЗВОЂАЧУ

У вези са Позивом за подношење понуде за јавну набавку добара у отвореном поступку – **БЕТОНСКА ГАЛАНТЕРИЈА ЈНОП 17/2015** изјављујемо да понуду подносимо са подизвођачем/има.

Општи подаци о подизвођачу:

Пословно име:	
Назив: *попуњава само предузетник	
Скраћено пословно име:	
Правни облик:	
Место и адреса седишта:	
Матични број:	
ПИБ:	
Назив банке и број рачуна:	
Процент укупне вредности набавке који ће се поверити подизвођачу:	
Део предмета набавке који ће извршити преко подизвођача:	
Телефон:	
Е – mail адреса:	

Место и датум _____

М.П.

Потпис овлашћеног лица понуђача

Напомена:

- Образац општи подаци о подизвођачима попуњавају само они понуђачи који понуду подносе са подизвођачем.
- Ако понуђач наступа без подизвођача Образац општи подаци о подизвођачу се **не попуњава и не доставља уз понуду.**
- Образац општи подаци о подизвођачима попуњава и потписује понуђач, односно његово овлашћено лице са ОП обрасца.
- Уколико има више подизвођача Образац општи подаци о подизвођачу се може умножити.

7.6) ПОДАЦИ О ПОНУЂАЧУ КОЈИ ЈЕ УЧЕСНИК У ЗАЈЕДНИЧКОЈ ПОНУДИ

У вези са Позивом за подношење понуде за јавну набавку добара у отвореном поступку – **БЕТОНСКА ГАЛАНТЕРИЈА ЈНОП 17/2015** изјављујемо да понуду подносимо као група понуђача/заједничка понуда.

Општи подаци о учеснику у заједничкој понуди

1. НОСИЛАЦ ПОСЛА

Пословно име:	
Назив: *попуњава само предузетник	*
Скраћено пословно име:	
Правни облик:	
Место и адреса седишта:	
Матични број:	
ПИБ:	
Назив банке и број рачуна:	
Имена и одговарајуће професионалне квалификације лица која ће бити одговорна за извршење уговора:	
Телефон:	
Е – mail адреса:	

2. ЧЛАН ГРУПЕ

Пословно име:	
Назив: *попуњава само предузетник	*
Скраћено пословно име:	
Место и адреса седишта:	
Матични број:	
ПИБ:	
Назив банке и број рачуна:	
Име особе за контакт:	
Телефон:	
Е – mail адреса:	

3. ЧЛАН ГРУПЕ

Пословно име:	
Назив: *попуњава само предузетник	*
Скраћено пословно име:	
Место и адреса седишта:	
Матични број:	
ПИБ:	
Назив банке и број рачуна:	
Име особе за контакт:	
Телефон:	
Е – mail адреса:	

Место и датум _____

ПОНУЂАЧ - НОСИЛАЦ ПОСЛА

М.П.

_____ (потпис овлашћеног лица)

Напомена:

- Образац општи подаци о сваком понуђачу из групе понуђача попуњавају и уз понуду подносе само они понуђачи који подносе заједничку понуду.
- Ако понуђач не наступа у заједничкој понуди, Образац општи подаци о сваком понуђачу из групе понуђача се **не попуњава и не доставља уз понуду**.
- Образац општи подаци о сваком понуђачу из групе понуђача попуњава и потписује понуђач – носилац посла, односно његово овлашћено лице са ОП обрасца.
- Уколико има више понуђача у групи понуђача Образац општи подаци о сваком понуђачу из групе понуђача се може умножити.

8) ОБРАЗАЦ МОДЕЛ УГОВОРА

Напомена: Приложени модел уговора је саставни део Конкурсне документације и он представља садржину уговора који ће бити закључен са изабраним понуђачем коме буде додељен уговор о јавној набавци. Наручилац ће, ако понуђач без оправданих разлога одбије да закључи уговор о јавној набавци, након што му је уговор додељен, Управи за јавне набавке доставити доказ негативне референце, односно исправу о реализованом средству обезбеђења испуњења обавеза у поступку јавне набавке.

Модел уговора понуђач попуњава*празна места и оверава и доставља уз понуду.

*У случају подношења заједничке понуде, односно понуде са учешћем подизвођача, у уговору морају бити наведени сви понуђачи из групе понуђача, односно сви подизвођачи.

УГОВОР О ЈАВНОЈ НАБАВЦИ ДОБАРА БЕТОНСКА ГАЛАНТЕРИЈА

Редни број ЈНОП 17/2015

закључен дана *_____ 2015.године (*попуњава Наручилац приликом закључења уговора), у Новом Саду, између:

1. ЈАВНОГ КОМУНАЛНОГ ПРЕДУЗЕЋА „ГРАДСКО ЗЕЛЕНИЛО“ НОВИ САД, Сутјеска 2, Нови Сад, матични број предузећа 08055432, ПИБ 100457989, текући рачун бр. 840-337743-64, рачун Управе за трезор, које заступа в.д. директора Александар Богдановић, дипл. инж. (у даљем тексту: Наручилац), и

2. _____
(понуђач уписује пуно или скраћено пословно име из АПР)

из _____, ул. _____ бр. _____,

ПИБ: _____, матични број: _____ (у даљем тексту:

Добављач), кога заступа _____
(навести функцију и име и презиме)

АКО ЈЕ ДАТА ЗАЈЕДНИЧКА ПОНУДА/ПОНУДА ГРУПЕ ПОНУЂАЧА:

2. Групе понуђача коју чине:

2.1 _____ из _____,
(навести пословно име из извода АПР)

ул. _____ бр. _____, и

2.2 _____ из _____,
(навести пословно име из извода АПР)

ул. _____ бр. _____,

2.3 _____ из _____,
(навести пословно име из извода АПР)

ул. _____ бр. _____,

2.4 _____ из _____,
(навести пословно име из извода АПР)

ул. _____ бр. _____,

2.5 _____ из _____,
(навести пословно име из извода АПР)

ул. _____ бр. _____,

(у даљем тексту: Добављач), а коју заступа _____
(навести име и презиме)

На основу Споразума о извршењу јавне набавке број: _____ од _____ 2015. године који је саставни део овог уговора споразумне стране су се сагласиле да заједнички пуномоћник групе понуђача буде _____ директор
(навести име и презиме)

(навести скраћено пословно име из АПП)

из _____, ул. _____ бр. _____ који је овлашћен да предузима све потребне правне радње у поступку предметне јавне набавке.

Чланови конзорцијума (групе понуђача) одговарају неограничено солидарно Наручиоцу за извршење преузетих обавеза.

Подаци о наручиоцу:		Подаци о добављачу:	
ПИБ:	100457989	ПИБ:	
Матични број:	08055432	Матични број:	
Број рачуна:	840-337743-64 Управа за трезор	Број рачуна:	
Телефон:	021/2100-281	Телефон:	
Факс:	021/4739172	Факс:	
Е-mail:	javne.nabavke@zelenilo.com	Е-mail:	

Основ уговора:

Број јавне набавке:	ЈНОП 17/2015
Редни број јавне набавке:	1.1.53
Датум објављивања Позива за подношење позива на Порталу јавних набавки и интернет страници наручиоца:	17.3.2015. године
Број и датум одлуке о додели уговора:	*
Понуда изабраног понуђача деловодни број: * _____ од * _____ 2015. године	

НАПОМЕНА: сва поља у табели Основ уговора означена са * попуњава Наручилац пре закључења уговора

Уговорне стране сагласно констатују:

- да је Наручилац, на основу члана 32. Закона о јавним набавкама ("Сл. гласник РС" бр. 124/2012 и 14/2015), спровео отворени поступак јавне набавке добара – **БЕТОНСКА ГАЛАНТЕРИЈА**, редни број јавне набавке ЈНОП 17/2015

- да је Добављач, на основу позива за достављање понуда објављеног на Порталу јавних набавки дана 18.3.2015. године, доставио понуду број _____, (попуњава Наручилац) која се налази у прилогу уговора и чини његов саставни део

- да је Добављач дао понуду која у потпуности одговара захтевима и условима које је Наручилац предвидео у конкурсној документацији и техничкој спецификацији.

Предмет уговора

Члан 1

Предмет уговора је јавна набавка добара у отвореном поступку: БЕТОНСКА ГАЛАНТЕРИЈА (у даљем тексту: добра).

Врста, количина, цена, квалитет и рокови испоруке утврђени су према Позиву Наручиоца објављеном на Порталу јавних набавки дана 17.3.2015. године, и прихваћеној Понуди број * _____ од * _____ године (*попуњава понуђач- број и датум понуде заведене код понуђача), у спроведеном отвореном поступку јавне набавке број 17/2015, а исказане су у спецификацији Табеларног дела понуде.

Напомена: одговорност за извршење Уговора у предмету ове јавне набавке утврдиће се у зависности од начина подношења понуда.

Понуда са спецификацијом из става 2. овог члана је саставни део овог Уговора.

Члан 2

Добављач ће Наручиоцу испоручити добра из спецификације из члана 1. овог уговора sukcesивно, у складу са потребама Наручиоца у погледу врсте, количине, квалитета, динамике и места испоруке.

Исказане количине добара представљају оквирне потребе Наручиоца (у погледу количина по врстама) за период од годину дана. Наручилац може кориговати исказане количине (само у оквиру исказаних врста, а у погледу количине добара), при чему се наведена корекција мора кретати у оквиру укупне вредности уговора.

Потребе Наручиоца, у смислу става 1. овог члана, су саставни део поруџбенице (наруџбенице) коју ће Наручилац упутити Добављачу пре сваке испоруке.

Испорука и документација о испоруци

Члан 3

Добављач се обавезује да ће добра испоручити sukcesивно током трајања уговора, а према потребама Наручиоца.

Добављач се обавезује да ће добра испоручивати sukcesивно, у року од максимално _____ дана од пријема поруџбенице (наруџбенице).

Место испоруке добара је Магацин Наручиоца, Футошки пут 48, Нови Сад.

При испоруци Добављач ће Наручиоцу предати исправну документацију о испоруци (отпремницу и фактуру). Отпремница мора да садржи спецификацију испоручене робе, са ценама из Уговора, а у складу са законом о ПДВ-у.

Неисправну документацију о испоруци из претходног става овог члана Наручилац ће Добављачу вратити одмах, а најкасније у року од 1 (једног) дана, и захтевати исправну документацију.

Испорука и документација о испоруци односе се на сваку поруџбеницу појединачно.

Оверена отпремница и фактура су једини основ за плаћање испоручених добара.

Цена

Члан 4

Уговорне стране су сагласне да укупна вредност на дан закључења овог Уговора износи _____ динара без ПДВ-а, односно _____ динара са ПДВ-ом.

Уговорне стране су сагласне да ће цене из прихваћене понуде бити фиксне за уговорени период.

Јединична цена је саставни део табеларног дела понуде.

Утврђивање квалитета, количине и рекламације

Члан 5

Добављач се обавезује да ће Наручиоцу испоручити добра одговарајућег квалитета.

Наручилац ће вршити квалитативну и квантитативну контролу добара приликом сваке појединачне испоруке.

Контролу из става 2. овог члана вршиће овлашћено лице Наручиоца.

Уз испоручену робу Добављач обавезно мора доставити отпремницу и фактуру урађене на начин предвиђен чланом 3. овог уговора. Оверу отпремница и фактура вршиће оговорно лице Наручиоца.

Члан 6

Добављач је обавезан да добра испоручи у количини, квалитету и роковима на начин дефинисан овим уговором, члановима 1, 2, 3 и 5.

Уколико Добављач не испоручи Наручиоцу поручену количину или испоручи робу неодговарајућег квалитета, Наручилац ће ту околност записнички констатовати и одмах извршити рекламацију.

У случају рекламације, Добављач мора приступити отклањању недостатака одмах, а најкасније у року од 5 дана од дана рекламације и отклонити недостатке испоручене робе, односно испоручити Наручиоцу добра траженог квалитета.

Трошкови враћања рекламираних добара иду на терет Добављача.

Уколико Добављач не поступи по позиву за рекламацију, Наручилац ће активирати гаранцију за добро извршење посла коју је од Добављача добио при потпису уговора.

Уколико Добављач не поступи према рекламацији за количину и квалитет, Наручилац може раскинути овај уговор, а од Добављача тражити накнаду штете ако му је због непоступања по рекламацији иста причињена.

Гаранција испоруке

Члан 7

Добављач у тренутку закључења Уговора предаје Наручиоцу у депозит следећу гаранцију:

- *Средство обезбеђења за испуњење уговорених обавеза* (гаранција за добро извршење посла): безусловну, неопозиву, наплативу по првом позиву, бланко соло меницу серије _____*, са копијом депо картона и меничним овлашћењем на износ 10% од вредности уговора без пдв, што износи _____ динара, са роком важности који је 30 дана дужи од дана окончања реализације уговора, и која је регистрована у Регистру меница Народне банке Србије.

Под добрим извршењем посла подразумева се да су добра испоручена у траженој количини, захтеваном квалитету и у понуђеном и прихваћеном року.

Гаранција за добро извршење посла активира се у случајевима:

- уколико се техничке карактеристике испоручених добара разликују у односу на понуђен и прихваћен технички опис,
- уколико Добављач не испуни све остале обавезе које проистичу из овог уговора,
- ако Добављач прекорачи уговорени рок испоруке добара, предвиђен овим уговором,
- уколико Добављач повери извршење Уговора делимично или у целини подизвођачу, а да га претходно није навео у својој понуди нити је он наведен у овом уговору,

Потписом овог уговора Добављач даје своју безусловну сагласност Наручиоцу да може реализовати бланко соло меницу у случају да не изврши своју обавезу из Уговора.

Наручилац ће добијену гаранцију вратити Добављачу, на његов писмени захтев, када утврди да је испорука извршена у свему према одредбама овог уговора.

(* попуњава Наручилац приликом закључења уговора)

Члан 8

У случају да Добављач једнострано раскине Уговор, Наручилац има право да реализује бланко соло меницу за испуњење уговорених обавеза дату у депозит, као и на трошкове настале због накнадне набавке добара од другог Добављача.

Плаћање

Члан 9

Наручилац се обавезује да ће Добављачу уплатити вредност по испостављеним фактурама у року од _____ дана од дана испоруке, односно испостављања рачуна.

Уговорена плаћања извршиће се на рачун број: _____ код пословне банке _____.

Рок важења уговора

Члан 10

Уговор се закључује на одређено време до 31.12.2015. године, односно до реализације уговорене вредности из члана 4. став 2. овог уговора.

Заштита података наручиоца

Члан 11

Добављач је дужан да приликом реализације Уговора, чува као поверљиве све информације од неовлашћеног коришћења и откривања као пословну тајну, које могу бити злоупотребљене у безбедносном смислу.

Завршне одредбе

Члан 12

Уговарачи су сагласни да ће евентуалне измене или допуне за којима се укаже потреба током реализације овог уговора бити дефинисане у писаној форми, као анекс овом уговору.

Члан 13

Уговор се закључује даном потписивања обе уговорне стране.

Свака од уговорних страна може једнострано раскинути уговор у случају када друга страна не испуњава или неблаговремено испуњава своје уговором преузете обавезе.

О раскиду Уговора уговорна страна је дужна писменим путем обавестити другу уговорну страну.

Уговор ће се сматрати раскинутим по протеклу рока од 15 дана од дана пријема писменог обавештења о раскиду Уговора.

Члан 14

Уговарачи су сагласни да ће све евентуалне неспоразуме који би проистекли из овог уговора решавати у духу пословних обичаја.

Члан 15

Уколико на тај начин не би било могуће решити спорну ситуацију, уговарачи су сагласни да ће надлежни суд бити Привредни суд у Новом Саду.

Члан 16

Уговорне стране су сагласне да се на све међусобне односе, који нису дефинисани овим уговором, непосредно примењују одредбе Закона о облигационим односима.

Члан 17

Уговор је сачињен у 4 истоветна примерка од којих Наручилац задржава 3, а Добављач 1 примерак.

Члан 18

Саставни део Уговора је Понуда Добављача и Конкурсна документација Наручиоца у спроведеном отвореном поступку јавне набавке, редни број 13/2015.

НАРУЧИЛАЦ
В.Д ДИРЕКТОРА

М.П.

ДОБАВЉАЧ

М.П.

Александар Богдановић дипл. инж.

НАПОМЕНА.

Модел уговора представља уговор по приступу.

Обавезно модел уговора попунити, потписати и оверити печатом.

9) ОБРАЗАЦ СТРУКТУРЕ ПОНУЂЕНЕ ЦЕНЕ, СА УПУТСТВОМ КАКО ДА СЕ ПОПУНИ**ПОНУЂАЧА:** _____

у поступку доделе уговора о јавној набавци добара – БЕТОНСКА ГАЛАНТЕРИЈА - ЈНОП 17/2015

ТАБЕЛА 1				
Р.бр.	НАЗИВ	<u>Укупна цена са свим трошковима без ПДВ-а</u>	<u>Износ ПДВ-а на укупну цену</u>	<u>Укупна цена са свим трошковима са ПДВ-ом</u>
1	БЕТОНСКА ГАЛАНТЕРИЈА			

ТАБЕЛА 2 Посебно исказани трошкови који чине укупну цену:		
Трошкови превоза без ПДВ-а	_____ РСД	_____ % од укупне цене
Трошкови осигурања без пореза на неживотна осигурања	_____ РСД	_____ % од укупне цене
Трошкови осталих туђих услуга без ПДВ-а	_____ РСД	_____ % од укупне цене
Евентуални попусти без ПДВ-а	_____ РСД	_____ % од укупне цене

НАПОМЕНА: Јединичне цене су саставни део Табеларног дела понуде.

М.П. Потпис овлашћеног лица понуђача

Напомена:

- Образац структуре цене понуђач **мора** да попуни, овери печатом и потпише, чиме потврђује да су тачни подаци који су у обрасцу наведени.
- Уколико понуду подноси група понуђача, образац структуре цене потписује и оверава печатом члан групе понуђача – носилац посла.

Упутство за попуњавање обрасца структуре цене

Сходно одредбама Закона о јавним набавкама («Службени гласник РС», бр.124/12 и 14/2015) и Правилника о обавезним елементима конкурсне документације у поступцима јавних набавки и начину доказивања испуњености услова («Службени гласник РС», бр. 29/13) у обрасцу структуре цене морају бити приказани основни елементи понуђене цене, као што су:

- 1) цена (јединична и укупна) са и без ПДВ
- 2) процентуално учешће одређене врсте трошкова у случају када је наведени податак неопходан ради усклађивања цене током периода трајања уговора, односно оквирног споразума (учешће трошкова материјала, рада енергената)
- 3) у случају да понуђач *не може* да утврди неке од специфицираних трошкова из табеле 2 или да такве трошкове уопште нема, у рубрици „динара“ ставља цртицу.

10) ОБРАЗАЦ ТРОШКОВА ПРИПРЕМАЊА ПОНУДА

Назив понуђача:	
Седиште и адреса понуђача:	

На основу члана 88. став 1. Закона о јавним набавкама („Службени гласник РС“, бр.124/12 и 14/2015), а сходно члану 2. став 1. тачка 10.) Правилника о обавезним елементима конкурсне документације у поступцима јавних набавки и начину доказивања испуњености услова („Службени гласник РС“ бр. 29/2013 и 104/13), уз понуду прилажем

СТРУКТУРУ ТРОШКОВА ПРИПРЕМАЊА ПОНУДЕ
за јавну набавку добара број ЈНОП 17/2015- БЕТОНСКА ГАЛАНТЕРИЈА

Врста трошка		Износ трошка у динарима
1	израда узорка или модела који су израђени у складу са траженом техничком спецификацијом наручиоца	(без пдв)
2	трошкови прибављања средстава обезбеђења	(без пдв)
	Укупни трошкови без ПДВ	
	ПДВ	
3	Укупни трошкови са ПДВ	

Структуру трошкова припреме понуде прилажем и тражим накнаду наведених трошкова уколико наручилац предметни поступак јавне набавке обустави из разлога који су на страни наручиоца, сходно члану 88. став 3. Закона о јавним набавкама („Службени гласник РС“, бр.124/12 и 14/2015)

М.П. Потпис овлашћеног лица понуђача

Напомена:

- образац трошкова припреме понуде попуњавају само они понуђачи који су имали наведене трошкове и који траже да му их наручилац надокнади
- остале трошкове припреме и подношења понуде сноси искључиво понуђач и не може тражити од наручиоца накнаду трошкова (члан 88. став 2. Закона о јавним набавкама („Службени гласник РС“, бр.124/12 и 14/2015)
- уколико понуђач не попуни и не поднесе образац трошкова припреме понуде, наручилац није дужан да му надокнади трошкове

11) ИЗЈАВА О НЕЗАВИСНОЈ ПОНУДИ

На основу члана 26. Закона о јавним набавкама („Службени гласник РС“, бр. 124/2012 и 14/2015) и члана 20. Правилника о обавезним елементима конкурсне документације у поступцима јавних набавки начину доказивања испуњености услова («Службени гласник РС», бр. 29/2013 и 104/13) понуђач

из _____

Даје

ИЗЈАВУ О НЕЗАВИСНОЈ ПОНУДИ

и под пуном материјалном и кривичном одговорношћу потврђује да је понуду за јавну набавку добара- БЕТОНСКА ГАЛАНТЕРИЈА (Редни број ЈНОП 17/2015) Наручиоца – ЈКП Градско зеленило Нови Сад објављеноу на Порталу јавних набавки и на интернет страници Наручиоца дана 18.3.2015. године, дао без договора са другим понуђачима или заинтересованим лицима.

У супротном, упознат сам, да ће сходно члану 168. став 1. тачка 2) Закона о јавним набавкама („Службени гласник РС“, бр.124/12 и 14/2015), уговор о јавној набавци бити ништаван.

М.П. Потпис овлашћеног лица понуђача

Напомена: у случају постојања основане сумње у истинитост изјаве о независној понуди, Наручулац ће одмах обавестити организацију надлежну за заштиту конкуренције. Организација надлежна за заштиту конкуренције, може понуђачу, односно заинтересованом лицу изрећи меру забране учешћа у поступку јавне набавке ако утврди да је понуђач, односно заинтересовано лице повредило конкуренцију у поступку јавне набавке у смислу закона којим се уређује заштита конкуренције. Мера забране учешћа у поступку јавне набавке може трајати до две године. Повреда конкуренције представља негативну референцу, у смислу члана 82. став 1. Тачка 2) Закона.

- Образац Изјава о независној понуди понуђач **мора да попуни, овери печатом и потпише**, чиме потврђује да су тачни подаци који су у обрасцу наведени.

- **Уколико понуду подноси група понуђача**, Изјава мора бити потписана од стране овлашћеног лица сваког понуђача из групе понуђача и оверена печатом.

12) ДРУГИ ОБРАСЦИ КОЈИ СУ НЕОПХОДНИ ЗА ПРИПРЕМАЊЕ ПОНУДЕ

12.1 Образац изјаве на основу члана 79. став 9. ЗЈН

12.2 Образац изјаве да је понуђач при састављању своје понуде поштовао обавезе које произилазе из важећих прописа о заштити на раду, запошљавању и условима рада, заштити животне средине, као и да понуђач гарантује да је ималац права интелектуалне својине

12.3 Средство финансијског обезбеђења

12.1) ОБРАЗАЦ ИЗЈАВЕ НА ОСНОВУ ЧЛАНА 79. СТАВ 9. ЗЈН

ОСНОВНИ ПОДАЦИ О ПОНУЂАЧУ (подаци из АПР-а)			
Пословно име:			
Назив: <i>* попуњава само предузетник</i>	*		
Скраћено пословно име:			
Правна форма:			
Седиште:	Општина:	Место:	Улица и број:
Матични број:			
ПИБ:			

На основу члана 79. став 9. Закона о јавним набавкама („Службени гласник РС“, бр. 124/2012 и 14/2015), под кривичном и материјалном одговорношћу понуђач

_____ из _____

даје

ИЗЈАВУ

да се у држави - _____, у којој имам седиште не издају докази из члана 77. Закона о јавним набавкама („Службени гласник РС“, бр.124/12 и 14/2015), те исту оверену пред судским - управним органом – јавним бележником – другим надлежним органом државе _____ - _____, прилажем уз понуду за јавну набавку добара - БЕТОНСКА ГАЛАНТЕРИЈА (Редни број ЈНОП 17/2015)

Упознат сам са могућношћу Наручиоца да провери да ли су испуњени услови за давање ове изјаве односно да провери да ли су документи којима понуђач доказује испуњеност тражених услова издати од стране надлежних органа државе где имам седиште.

ПОНУЂАЧ

М.П. _____
(потпис овлашћеног лица)

12.2) ОБРАЗАЦ ИЗЈАВЕ ДА ЈЕ ПОНУЂАЧ ПРИ САСТАВЉАЊУ СВОЈИХ ПОНУДА ПОШТОВАО ОБАВЕЗЕ КОЈЕ ПРОИЗЛАЗЕ ИЗ ВАЖЕЋИХ ПРОПИСА О ЗАШТИТИ НА РАДУ, ЗАПОШЉАВАЊУ И УСЛОВИМА РАДА, ЗАШТИТИ ЖИВОТНЕ СРЕДИНЕ КАО И ДА ПОНУЂАЧ ГАРАНТУЈЕ ДА ЈЕ ИМАЛАЦ ПРАВА ИНТЕЛЕКТУАЛНЕ СВОЈИНЕ

ОСНОВНИ ПОДАЦИ О ПОНУЂАЧУ (подаци из АПР-а)			
Пословно име:			
Назив: <i>* понуђава само предузетник</i>	*		
Скраћено пословно име:			
Правна форма:			
Седиште:	Општина:	Место:	Улица и број:
Матични број:			
ПИБ:			

На основу члана 75. став 2. Закона о јавним набавкама („Службени гласник РС“, бр.124/2012 и 14/2015) као понуђач дајем

ИЗЈАВУ

да сам при састављању Понуде деловодни број: _____ за јавну набавку добара-БЕТОНСКА ГАЛАНТЕРИЈА (Редни број ЈНОП 17/2015) поштовао обавезе које произилазе из важећих прописа о заштити на раду, запошљавању и условима рада, заштити животне средине, као и да сам ималац права интелектуалне својине.

ПОНУЂАЧ

М.П. _____
(потпис овлашћеног лица)

*** Уколико понуду подноси група понуђача, Изјава мора бити потписана од стране овлашћеног лица сваког понуђача из групе понуђача и оверена печатом.**

12.3) ОБРАЗАЦ МЕНИЧНО ОВЛАШЋЕЊЕ/ПИСМО ЗА ИСПУЊЕЊЕ ОБАВЕЗА У ПОСТУПКУ ЈАВНЕ НАБАВКЕ, ЗА КОРИСНИКА БЛАНКО, СОЛО МЕНИЦЕ

А) На основу Закона о меници („Сл. лист ФНРЈ“ бр.104/46, „Сл. лист СФРЈ“ бр.16/65, 54/70 и 57/89, „Сл. лист СРЈ“ бр. 46/96 и „Сл. лист СЦГ“ бр. 1/2003-Уставна повеља) менични дужник предаје

МЕНИЧНО ОВЛАШЋЕЊЕ/ПИСМО ЗА ИСПУЊЕЊЕ ОБАВЕЗА У ПОСТУПКУ ЈАВНЕ НАБАВКЕ ЗА КОРИСНИКА БЛАНКО, СОЛО МЕНИЦЕ серијски број _____

МЕНИЧНИ ДУЖНИК – ПРАВНО ЛИЦЕ:	
Седиште и адреса:	
Матични број:	
Порески број:	
МЕНИЧНИ ПОВЕРИЛАЦ:	ЈКП „Градско зеленило Нови Сад“
Седиште и адреса:	Нови Сад Сутјеска бр. 2
Матични број:	08055432
Порески број:	100457989
Текући рачун:	840-337743-64 Рачун Управе за трезор

Менични дужник предаје Меничном повериоцу бланко, соло меницу серијског броја: _____ која је безусловна, платива на први позив и без додатних услова за исплату.

Меница и менично овлашћење се издају као *гаранција за озбиљност понуде*, коју је менични дужник поднео у поступку јавне набавке добара – БЕТОНСКА ГАЛАНТЕРИЈА, редни број ЈНОП 17/2015.

Меница и менично овлашћење се издају са *роком важења* који је идентичан року важења понуде.

Менични дужник је сагласан да Менични поверилац може попунити меницу на коју се односи менично овлашћење на износ од _____ (словима: _____) што представља 10% без ПДВ-а од износа понуде коју је Менични дужник поднео.

Менични дужник овим изричито овлашћује банке код којих има отворен рачун да безусловно и неопозиво, без трошкова и вансудски изврше наплату на терет рачуна Меничног дужника код тих банака, односно овлашћује ове банке да поднете налоге за наплату заведу у евиденцију редоследа чекања због евентуалног недостатка средстава на рачуну или због обавеза поштовања редоследа наплате са рачуна утврђеног Законом о платном промету и прописима донетим на основу овог Закона.

Меница и менично овлашћење су важећи и у случају да у току трајања важења понуде дође до промене лица овлашћених за заступање, лица овлашћених за располагање средствима са рачуна Меничног дужника и других промена које су од значаја за платни промет. За све спорове који евентуално настану надлежан је суд у Новом Саду.

Датум издавања
овлашћења: _____

М.П.

Потпис овлашћеног лица
меничног дужника

Б) На основу Закона о меници („Сл. лист ФНРЈ“ бр.104/46, „Сл. лист СФРЈ“ бр.16/65, 54/70 и 57/89, „Сл. лист СРЈ“ бр. 46/96 и „Сл. лист СЦГ“ бр. 1/2003-Уставна повеља) менични дужник
п р е д а ј е

**МЕНИЧНО ОВЛАШЋЕЊЕ/ПИСМО ЗА ИСПУЊЕЊЕ ОБАВЕЗА У ПОСТУПКУ ЈАВНЕ НАБАВКЕ
ЗА КОРИСНИКА БЛАНКО, СОЛО МЕНИЦЕ серијски број _____**

МЕНИЧНИ ДУЖНИК – ПРАВНО ЛИЦЕ:	
Седиште и адреса:	
Матични број:	
Порески број:	
МЕНИЧНИ ПОВЕРИЛАЦ:	ЈКП „Градско зеленило Нови Сад“
Седиште и адреса:	Нови Сад Сутјеска бр. 2
Матични број:	08055432
Порески број:	100457989
Текући рачун:	840-337743-64 Рачун Управе за трезор

Менични дужник предаје Меничном повериоцу бланко, соло меницу серијског броја: _____ која је безусловна, платива на први позив и без додатних услова за исплату.

Меница и менично овлашћење се издају као гаранција за добро извршење посла, коју је менични дужник поднео у поступку јавне набавке добара - БЕТОНСКА ГАЛАНТЕРИЈА, редни број ЈНОП 17/2015.

Меница и менично овлашћење се издају са роком важења који је 30 дана дужи од дана окончања реализације Уговора.

Менични дужник је сагласан да Менични поверилац може попунити меницу на коју се односи менично овлашћење на износ од _____ (словима: _____) што представља 10% без ПДВ-а од износа понуде коју је Менични дужник поднео.

Менични дужник овим изричито овлашћује банке код којих има отворен рачун да безусловно и неопозиво, без трошкова и вансудски изврше наплату на терет рачуна Меничног дужника код тих банака, односно овлашћује ове банке да поднете налоге за наплату заведу у евиденцију редоследа чекања због евентуалног недостатка средстава на рачуну или због обавеза поштовања редоследа наплате са рачуна утврђеног Законом о платном промету и прописима донетим на основу овог Закона.

Меница и менично овлашћење су важећи и у случају да у току трајања важења понуде дође до промене лица овлашћених за заступање, лица овлашћених за располагање средствима са рачуна Меничног дужника и других промена које су од значаја за платни промет. За све спорове који евентуално настану надлежан је суд у Новом Саду.

Датум издавања
овлашћења: _____

М.П.

Потпис овлашћеног лица
меничног дужника